

Guía de instalación

Solo 3S EU Doméstico

pod POINT

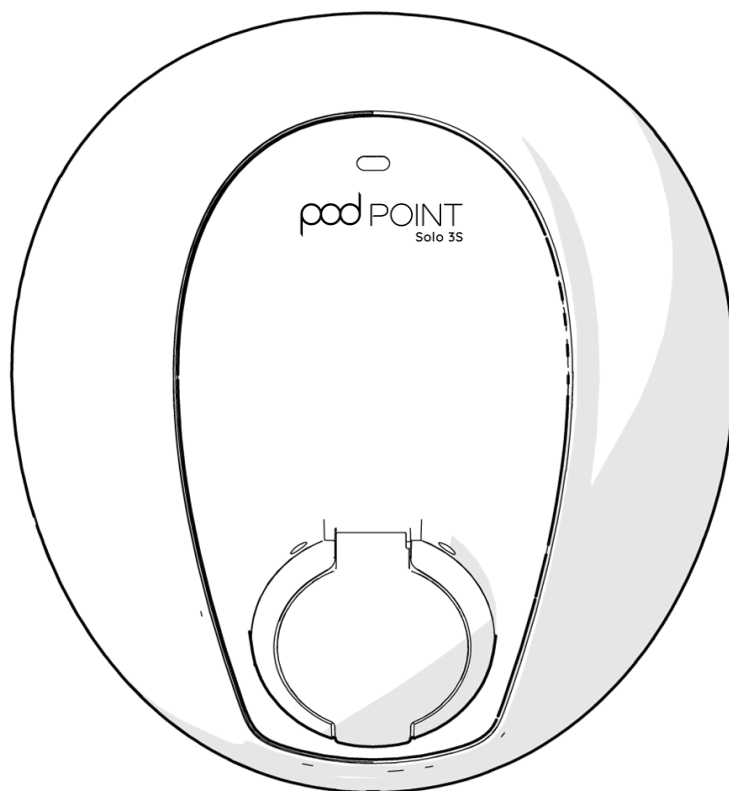

Se requiere la app Pod Point Installer

Utilice la app Pod Point Installer para configurar el cargador y transferir la garantía a Pod Point.

Esto permite a nuestro equipo de atención al cliente resolver posibles problemas de los clientes de forma remota.



Pod Point no se hace responsable de los trabajos de instalación y/o puesta en marcha realizados por terceros instaladores.

Pod Point no será responsable de cualquier lesión, pérdida o daño que ocurra debido a trabajos, servicios, productos o equipos proporcionados o realizados por el cliente o un instalador externo, en relación con la instalación, traslado, modificación, recableado y/o puesta en marcha del punto de carga, siempre y cuando no haya negligencia o incumplimiento del deber por parte de Pod Point.

Cualquier instalación o puesta en marcha debe cumplir con las últimas guías técnicas y recomendaciones de Pod Point, disponibles en Pod Point.

Si Pod Point no realiza la instalación y/o puesta en marcha del cargador, es responsabilidad del cliente asegurarse de que cualquier tercero designado para instalar, poner en marcha, trasladar, modificar y/o recablear el punto de carga cumple con todos los Estándares técnicos requeridos para llevar a cabo dicho trabajo.

Estas normas incluyen, entre otras, el cumplimiento de la normativa eléctrica más reciente de la ubicación, (ITC-BT52 para España, NF C15-100 y UTE C15-722 para Francia) que hacen referencia directa a las instalaciones de recarga de vehículos eléctricos.

La instalación del equipo de carga de Pod Point debe cumplir todos los reglamentos y normas de construcción aplicables y debe ser realizada por un instalador competente.

Pod Point exige que cualquier persona o empresa que se dedique a la instalación, puesta en marcha y documentación de productos Pod Point cuente con todas las certificaciones de competencia y registros exigidos por la legislación nacional local para la instalación de equipos de recarga de vehículos eléctricos (SAVE).

No abra, mueva, modifique ni recablee su punto de carga ni los componentes asociados una vez que se haya puesto en servicio. El incumplimiento de estos requisitos puede afectar a la garantía de su punto de carga.

Qué necesita	4
Especificaciones	5
Esquema eléctrico	6
Preparación de la instalación	
1. Comprobaciones iniciales	7
2. Elección de la protección adecuada	7
3. Ubicación del cargador	7
Instalación del cargador	
4. Preparación del cargador	8
5. Montaje del cargador	9
6. Cableado del cargador	10
7. Cableado del sensor de equilibrado de potencia (solo en determinados mercados)	11
8. Conexión del medidor de energía Linky (solo Francia)	12
9. Cierre del cargador	13
Configuración del cargador	
10. Inicie sesión en la app de instalación	14
11. Conexión al cargador	14
12. Configuración del cargador	15
13. Conexión a la red WiFi de los clientes (si está disponible)	16
14. Registro del cargador (obligatorio)	17
Pruebas de funcionamiento	
15. Realización de las pruebas	17
Entrega al cliente	18
Guía de LEDs	20
Resolución de problemas	21
Declaración de conformidad	23

Contenido de la caja

1 x Cargador Solo 3S
(universal o anclado)

Plantilla de taladrado

1 x Sensor de equilibrio de potencia (pinza CT)* + Brida para cables* (solo en algunos mercados)

1 x Detalles de la conexión

Si falta algún elemento o está dañado, póngase en contacto con el proveedor del punto de carga.*Elemento(s) no incluido(s) en algunos cargadores/mercados regionales.

Requisitos

- Taladro
- Tornillos y tacos de montaje adecuados (Ver Sección 5).
- Suministro de cableado, aislamiento y materiales de soporte de cableado.
- Protección adecuada del circuito (véase la sección 2).
- Pasamuros, pasacables y sellador
- Abrazaderas
- Dispositivo simulador de vehículos eléctricos
- Comprobador multifunción
- Smartphone con la app Pod Point Installer



El cargador Solo 3S y su guía de instalación están diseñados para ubicaciones de acceso restringido, como residencias privadas. No están destinados para instalaciones donde se prevea acceso o uso público. Es adecuado tanto para instalaciones al aire libre como interiores, y está diseñado para ser utilizado por personas comunes.

El Solo 3S está diseñado para estar conectado permanentemente a una red de suministro de corriente alterna TT o TN-S. No se deben usar suministros que utilicen una combinación de toma de tierra y neutro (PEN).

El cargador solo es adecuado para la carga en modo 3. Este cargador no admite la función opcional de ventilación.

Tipo de carga	Modo 3
Conector	Universal - Toma hembra IEC 62196-2 Tipo 2
Clasificación eléctrica	Clase I
Tensión nominal	230V (400V) 50Hz
Corriente nominal	Hasta 32 A por fase
Temperatura de funcionamiento	-25°C a 40°C Tenga en cuenta que durante los períodos de altas temperaturas, las velocidades de carga pueden reducirse para mantener la temperatura de funcionamiento correcta.
Tipos de toma de tierra	TT o TN-S
Grado de protección IP	IP54
Resistencia al impacto	IK10
Sobretensión (instalación)	Categoría III (2kV/4Kv)
Grado de contaminación	3
Dimensiones del producto (L x A x A)	Universal - 330mm x 290mm x 167mm
Peso (sin embalaje)	Universal - 3,5kg

Esquema eléctrico típico (se muestra la unidad monofásica)

Notas:

- Se muestra un EVSE monofásico
- El EVSE no debe compartir ningún otro circuito protegido
- El EVSE puede conectarse a la unidad de consumo existente si se dispone de un circuito dedicado.
- La interfaz TIC (FR) o las opciones CT utilizan diferentes interfaces en la placa de circuito impreso.
- Opción de CT solo para EVSE monofásico
- Se muestra un disyuntor magneto-térmico con la opción de usar un fusible de 2 polos, dependiendo del tipo de alimentación eléctrica disponible.

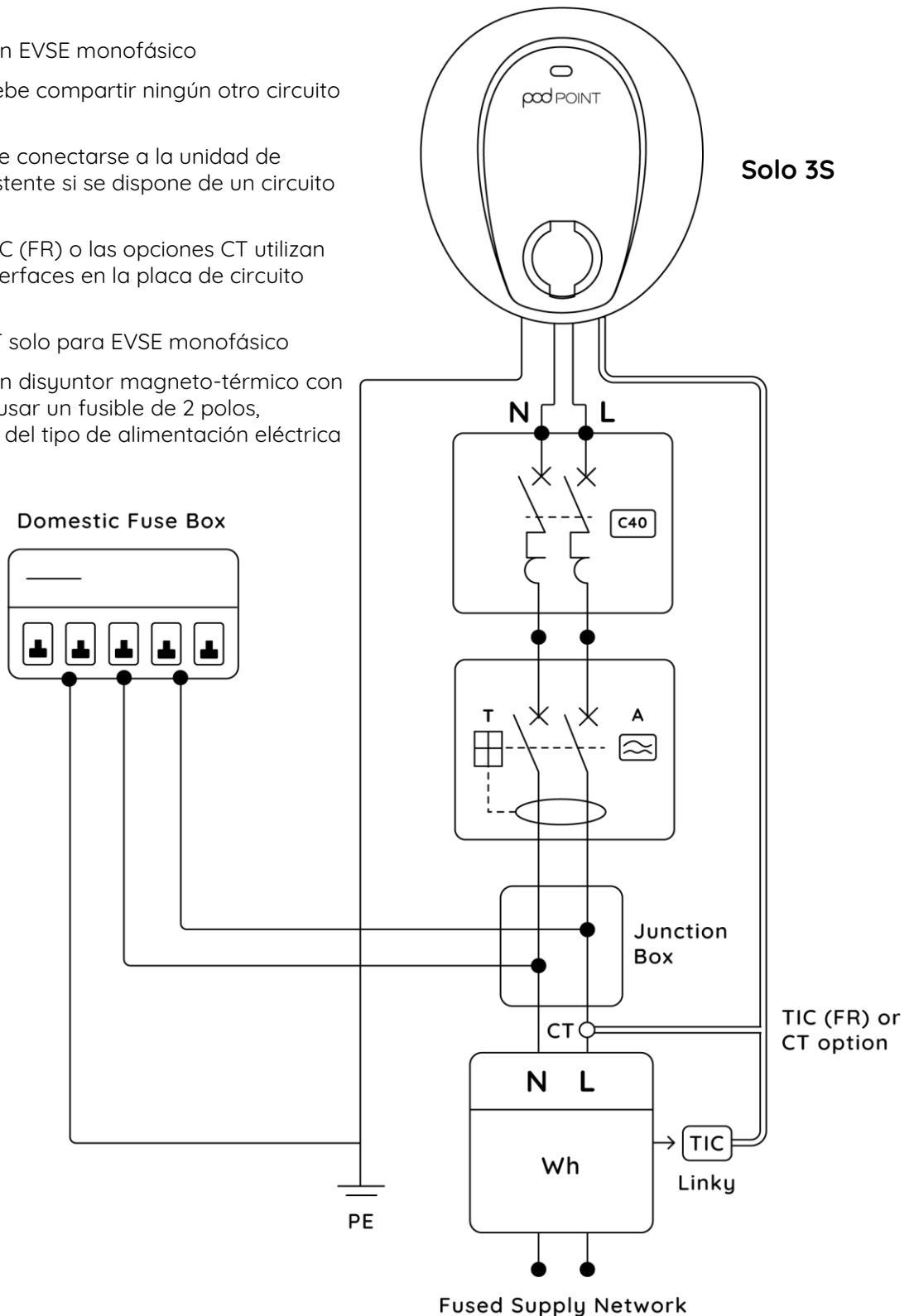

1. Comprobaciones iniciales

Para garantizar que el cliente esté preparado para cualquier problema potencial, se deben realizar controles pertinentes en el suministro eléctrico existente antes de comenzar la instalación.

Verifique la tensión de alimentación, la resistencia en la alimentación (Z_e), la existencia de una conexión adecuada, la presencia de una alimentación en bucle u otros problemas reportables antes de iniciar la instalación. Asegúrese de seguir las directrices del proveedor de electricidad al registrar el cargador, ya que esto puede afectar a la configuración de la corriente nominal máxima del cargador.

2. Elección de la protección adecuada

Para todas las instalaciones se requiere una protección individual contra cortocircuitos, sobrecargas y corrientes residuales. Es posible utilizar una combinación de RCD + MCB, o un RCBO, según el tipo de conexión y la ubicación (compruebe si todos los polos requieren protección contra sobrecargas).

1. Los RCD deben ser de 30 mA como mínimo de tipo A (tipo B para trifásicos en Francia).
2. La protección contra sobreintensidades debe ser de 40 A, dispositivos de curva B o C (C solo para España), a menos que las normas locales de cableado estipulen lo contrario, y debe limitar la energía transmitida a $<75 \text{ kA}^2\text{s}$ (un magnetotérmico de clase 3 de 6 kA según EN 60898-1:2019 cumple este requisito).

Debe utilizarse un dispositivo de conmutación multipolar para el aislamiento, desconectando todos los conductores de fase y neutro, como el MCB/RCD o el RCBO.



La selectividad debe tenerse en cuenta a la hora de elegir la protección del circuito correspondiente.

3. Ubicación del cargador

Consulte con el propietario del cargador la ubicación deseada para su instalación, teniendo en cuenta la longitud de los cables de carga, la ubicación del aparcamiento y los posibles riesgos de tropiezo con los cables o de impacto con el vehículo.

El cargador debe instalarse en una superficie adecuadamente plana, rígida y permanente. No deben utilizarse vallas ni otras estructuras no permanentes. Si la superficie es irregular, pueden ser necesarios trabajos de preparación adicionales.

Compruebe la normativa local para conocer el rango permitido de alturas de montaje. Suele oscilar entre 0,7 y 1,2 m, pero varía en función de la ubicación y los requisitos de accesibilidad.

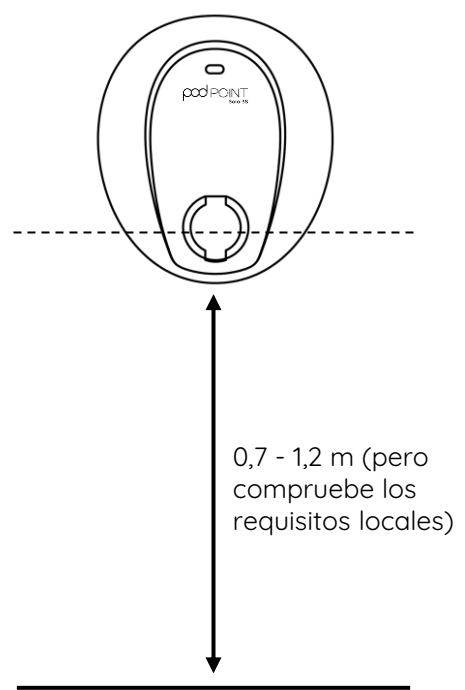

4. Preparación del cargador

Abra el cargador retirando los 6 tornillos de la carcasa. Taladre un orificio del tamaño adecuado en una superficie plana de la carcasa para permitir la entrada del cable de alimentación. Dependiendo del punto de entrada del cable, se debe utilizar un pasacables, un pasamuros y/o un sellador adecuado para mantener la clasificación IP de los productos. Se dispone de los siguientes puntos de entrada de cables:

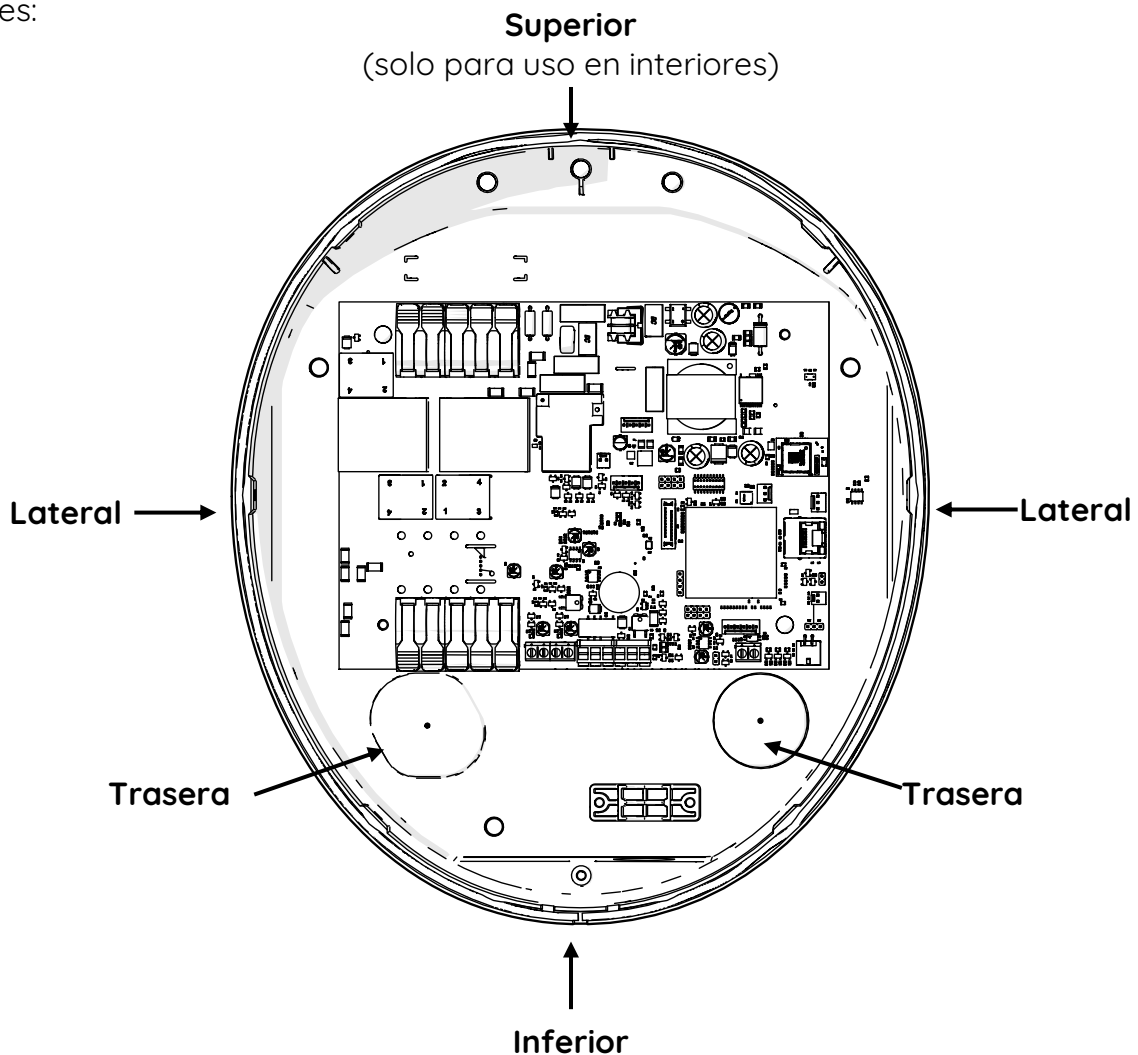

Utilice el punto de entrada superior solo para instalaciones interiores que estén convenientemente alejadas de fuentes de entrada de agua. Tenga cuidado al taladrar para no dañar el cableado o los componentes internos.



Si se producen daños en los componentes internos, no conecte el cargador. Póngase en contacto con Pod Point para obtener más información.

5. Montaje del cargador

Una vez comprobada la presencia de cableado y tuberías en la superficie, utilice la plantilla de perforación suministrada para taladrar tres orificios del tamaño adecuado y rellénelos con tacos apropiados si es necesario.

Para la instalación más común en paredes de ladrillo, recomendamos:

3 tornillos autorroscantes del n° 12 (ø5,5 mm.) x 35 mm de longitud.

3 x tacos de pared adecuados (para tornillos ø4,5-5,5 mm)

- ✓ Solo cabezas de tipo hongo, bridada o plana.
- ✗ No se recomiendan de cabeza avellanada.

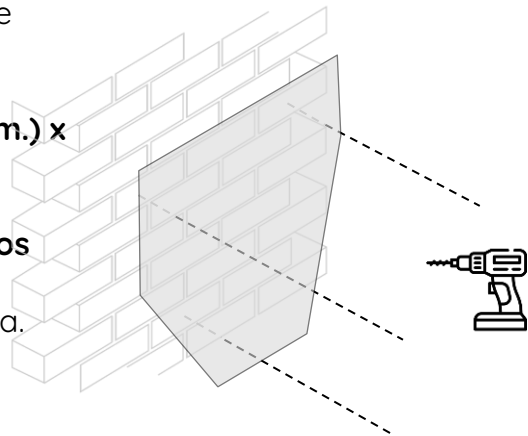

⚠ No utilice el cargador como guía de perforación, ya que el polvo dañaría los componentes internos.

⚠ Deben utilizarse fijaciones adecuadas en función de la superficie de montaje.

Fije el cargador a la superficie de montaje utilizando los tres puntos de fijación como se muestra. Aplique sellador alrededor de los orificios de fijación o utilice arandelas de goma (Material Nitrilo/TPR, ID 5.3-5.5mm, OD 12-15mm, Espesor 1.2-2mm) entre las cabezas de los tornillos y el interior de la caja del producto para asegurar que se mantiene la clasificación IP.

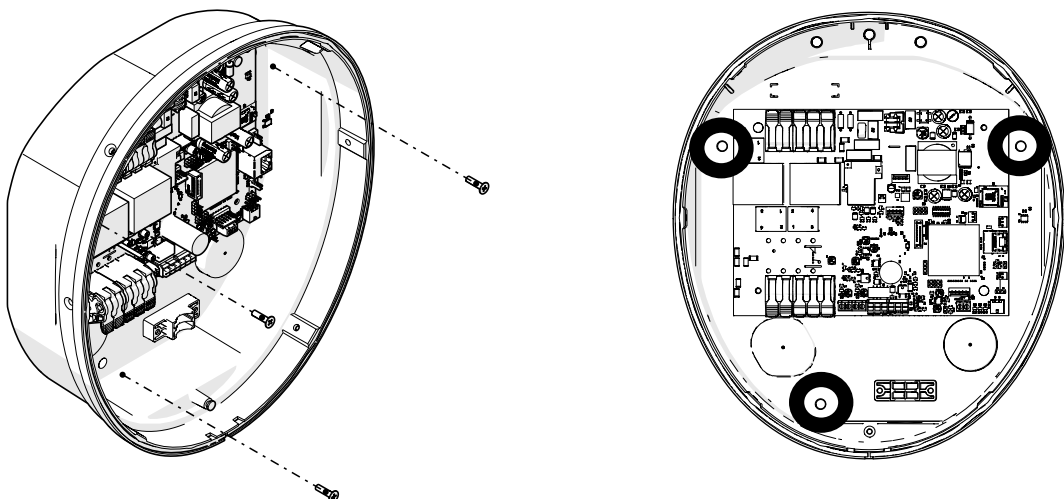

6. Cableado del cargador

Conecte la alimentación al cargador como se muestra. Siga la normativa nacional local sobre cableado en lo que respecta a la potencia y la sección de los cables para tener en cuenta el consumo de corriente de 32 A.

 **Para evitar daños, evite tocar cualquier parte de la placa de circuito impreso que no sean los terminales de conexión.**

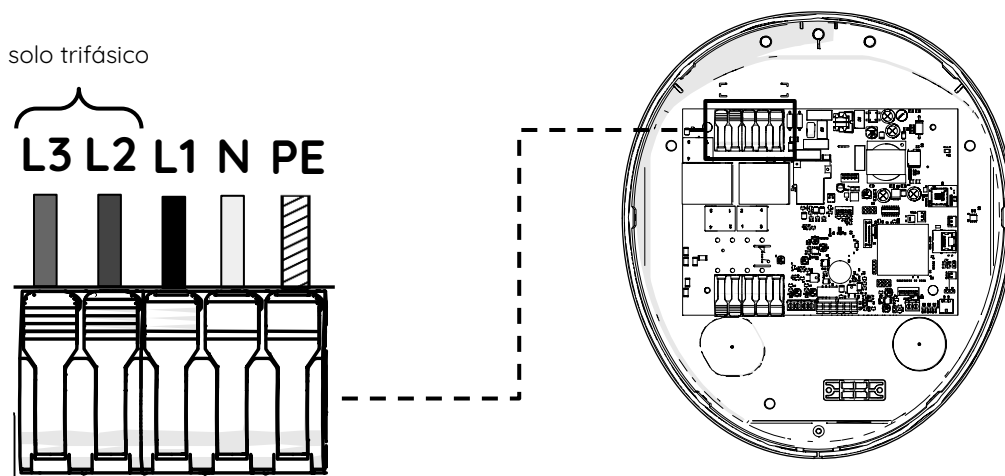

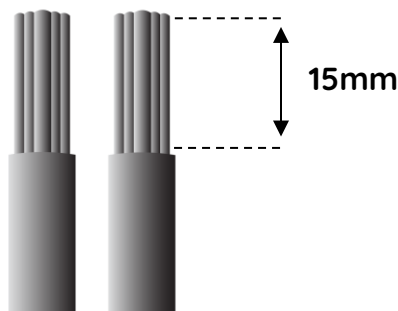

Asegúrese de haber retirado al menos 15 mm de aislamiento del extremo de los cables para permitir un buen contacto con los terminales.

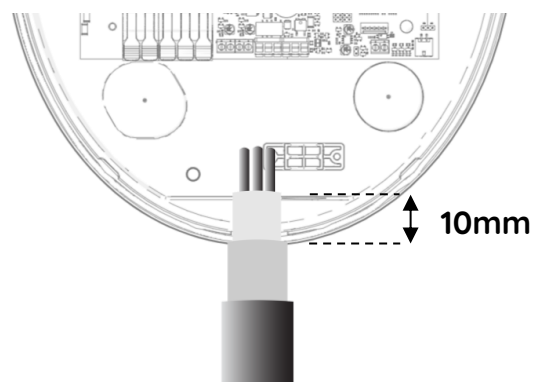

Deje al menos 10 mm de aislamiento interior en la carcasa del Solo 3S para evitar roces con el pasamuros o el SWA.



 **Deje una longitud de cable de alimentación adecuada para facilitar la terminación y evitar cualquier tensión en los cables o en la placa de circuito impreso. No pase los cables por encima de la placa de circuito impreso.**

 **Asegúrese de que las terminaciones estén bien sujetas al bloque de terminales, utilizando solo una ligera fuerza.**

7. Cableado del sensor de equilibrado de potencia (solo en algunos mercados)

El siguiente paso solo es necesario para instalaciones monofásicas en determinados mercados. Si se encuentra en un país en el que se ha suministrado una abrazadera CT en la caja, deberá instalarla.

La pinza CT controlará la corriente utilizada por la vivienda y permitirá que el cargador EV reduzca su velocidad si es necesario, con el fin de proteger el fusible principal de la sobrecarga. También es necesario que el cargador sea compatible con las instalaciones solares fotovoltaicas actuales o futuras.

La pinza CT debe instalarse y sujetarse alrededor del cable bajo tensión de la alimentación de entrada a la propiedad, antes de cualquier suministro de energía adicional, como la energía solar fotovoltaica o el almacenamiento en baterías. Consulte los diagramas de cableado al principio de esta guía para obtener más información.

La pinza tiene una flecha direccional en el centro del núcleo. Debe instalarse en el conductor bajo tensión apuntando en la misma dirección del flujo de corriente, desde la alimentación hacia el cargador.

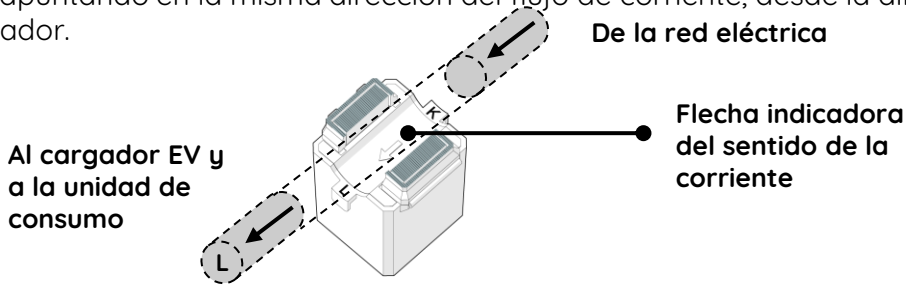

La pinza CT debe cablearse con un cable apantallado Defence Standard de 2 hilos.

No se requiere el uso de terminales y punteras, la conexión directa del cable de norma de defensa en los terminales es suficiente. Conecte la pinza CT al cargador como se muestra, con un par de apriete de 0,5 Nm

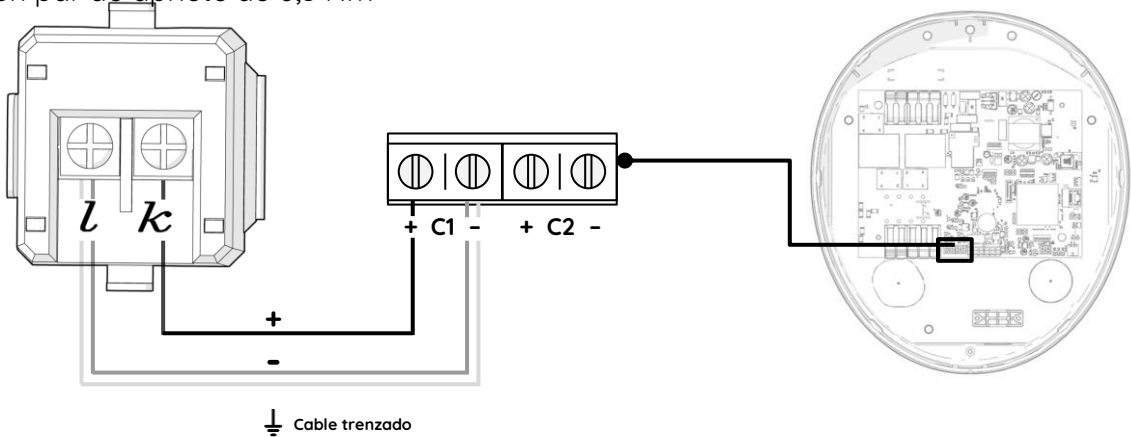

⚠ La abrazadera CT debe fijarse en la posición de sujeción con una brida para cables.

⚠ Asegúrese de no sobrepasar el par de apriete correcto, ya que un apriete excesivo puede dañar los cables y/o los terminales.

8. Conexión del medidor de energía Linky (solo en FRANCIA).

El cableado de la conexión Linky TIC que se muestra puede variar en función de la variante de Linky (los terminales I1 I2 A pueden estar en la parte inferior si se quita la tapa).

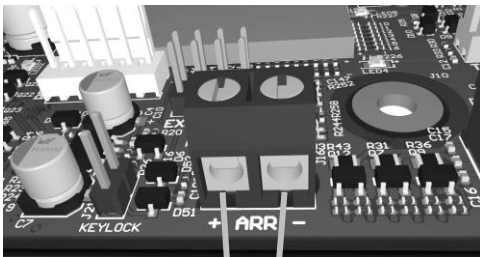



Para introducir los cables en I1 e I2, pulse el botón (con la flecha), introduzca los cables y, a continuación, suelte el botón.

Utilice el cable de datos Linky TIC recomendado. Los extremos del EVSE deben conectarse a los terminales de entrada "ARR" del Pod Point.

Nota: la entrada está aislada galvánicamente y no está polarizada.

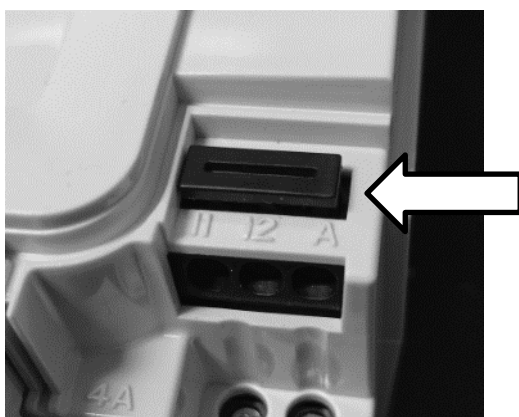
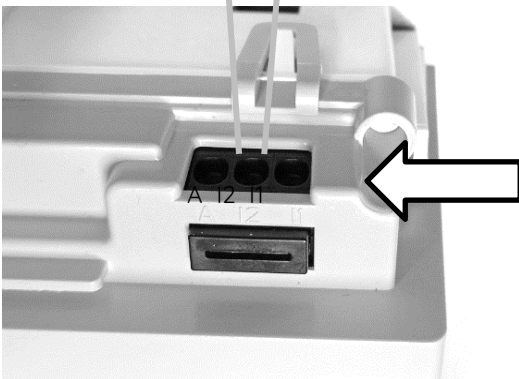
Tenga en cuenta que la conexión del medidor de energía Linky solo es necesaria para instalaciones en Francia.



 Asegúrese de no sobrepasar el par de apriete correcto, ya que un apriete excesivo puede dañar los cables y/o los terminales.

9. Cierre del cargador

Antes de cerrar el cargador, tome una foto del interior del cargador, mostrando claramente todas las conexiones de los terminales. La necesitará más adelante como parte del proceso de registro. Sin esta imagen, Pod Point no podrá asumir la responsabilidad de las consultas de soporte al cliente posteriores a la instalación en su nombre.

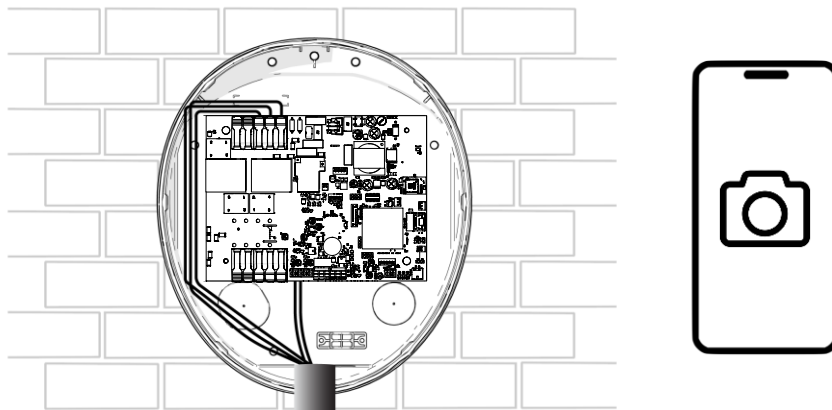

Una vez que haya tomado una imagen, cierre la tapa del cargador, asegurándose de que el interruptor de detección de manipulación (si está instalado) en la parte superior del cargador esté correctamente accionado.

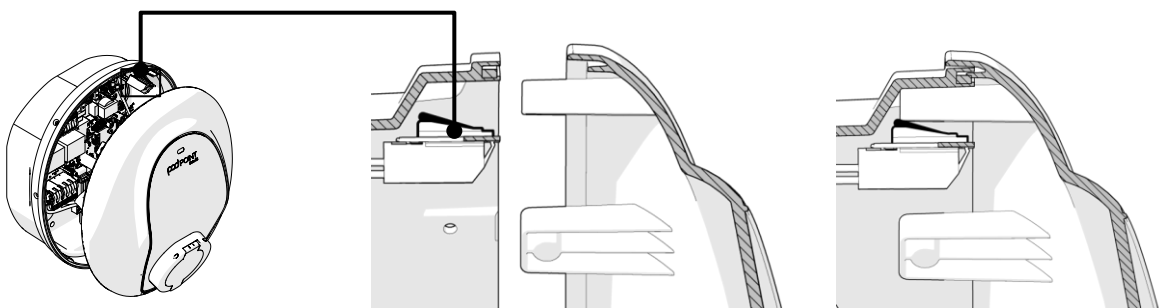

Aplice sellador en el punto de entrada del cable de Alimentación para garantizar que se mantiene la Clasificación IP del cargador y, a continuación, fije la Carcasa con los 6 tornillos de fijación suministrados.

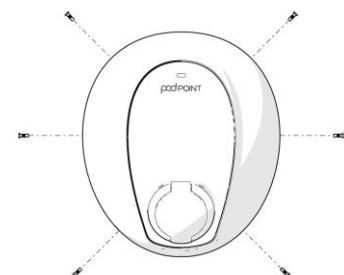

10. Inicie sesión en la app de instalación

Si aún no la tiene instalada, descargue la aplicación Pod Point Installer y cree una cuenta. Para descargar la aplicación, escanee el código QR de la derecha o busque "Pod Point Installer" en la tienda de aplicaciones de su teléfono.

Si el cargador se configura y registra mediante la app de instalación, el equipo de atención al cliente de Pod Point podrá gestionar los problemas de los clientes de forma remota.



11. Conexión al cargador

Cuando esté listo para configurar el cargador, asegúrese de que la tapa está bien cerrada y encienda el cargador con el interruptor. El LED del cargador se iluminará en blanco mientras se enciende. Una vez que el LED se haya iluminado en verde, podrá conectarse al cargador desde la app de instalación.

Dispondrá de 60 minutos para conectarse al cargador. Si necesitas volver a conectarte al cargador más adelante, tendrás que apagar y volver a encender el cargador.

En la app de instalación, pulse el botón **Conectar** para abrir la cámara de su smartphone. Escanee el código QR de la etiqueta de conexión incluida en la caja para conectarse al cargador.



Guarde esta etiqueta, ya que tendrá que entregársela al cliente para que la conserve. Una vez conectado al cargador, le recomendamos que pegue la etiqueta en el dispositivo; no obstante, coméntelo con el cliente.

Si la etiqueta se pierde o se daña, póngase en contacto con nuestro equipo de atención al cliente.

12. Configuración del cargador

Una vez conectado, verifique que las lecturas de **la corriente del fusible principal**, el **voltaje de la red** (medido entre los conductores activos y el neutro) y la **corriente de carga (A)** estén dentro de los rangos esperados.

A continuación, dirígete a la página de configuración e introduce los:

1. Potencia nominal del RCBO del cargador (Amperios)

La calificación de su dispositivo(s) de protección RCBO o RCD+MCB.

2. Corriente nominal del cargador (Amperios)

Corriente máxima de funcionamiento del cargador.

3. Corriente máxima en la pinza CT (Amperios)

La corriente máxima permitida en el punto de conexión a la propiedad.

Active la casilla de **Equilibrado de Potencia de la CT** para confirmar que la pinza CT ha sido instalada correctamente.

Active la opción de **Equilibrado de Potencia** para activar la función de equilibrado de potencia

Active la opción de **Sistema Solar Fotovoltaico** si hay paneles solares en la propiedad.

Nota: si lo necesita, active el **"Modo de servicio"** para poner el cargador en **"Fuera de servicio"**. En este modo, el cargador permanecerá encendido y conectado a WiFi, pero no suministrará energía.



13. Conexión a la red WiFi del cliente (si está disponible)

Siempre que sea posible, debe conectar el cargador a la red WiFi doméstica del cliente para permitirle acceder a las funciones inteligentes de su app Pod Point (no es necesario en edificios de nueva construcción o donde no haya red WiFi disponible).

Para conectarse a la red WiFi doméstica del cliente, diríjase a la pantalla de información del cargador en la aplicación de Pod Point Installer. Pulse el botón "Seleccionar una red" y elija el SSID del router del cliente de la lista, introduciendo la contraseña del router cuando se le solicite.

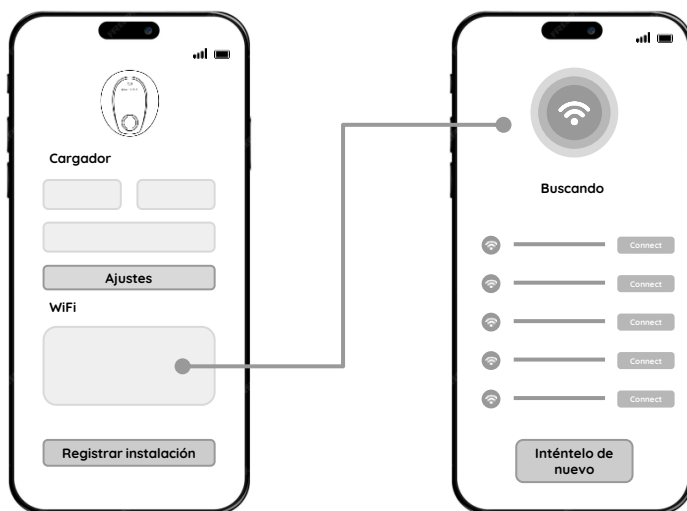

Nota:

Una vez conectado al WiFi, se aplica un programa de carga nocturna por defecto que incluye un retraso de carga aleatorio como parte de la normativa de carga inteligente.

Los clientes pueden modificar o desactivar este horario en la app de Pod Point.

¿Problemas con el WiFi?

Si un cargador tiene problemas para localizar el router del cliente o para mantener la conexión, pruebe lo siguiente:

1. Reiniciar el router y/o el cargador a veces puede refrescar la conexión y mejorar la intensidad de la señal.

Si reiniciar tanto el router como el cargador no funciona, es posible que el cliente tenga que:

1. Reubicar el router en un lugar de la casa más cercano a donde esté instalado el cargador.
2. Cambiar a un router más potente. Los routers habituales que proporcionan los proveedores de servicios de Internet no siempre son lo más fiable.
3. Adquiere un punto de acceso WiFi Powerline o un extensor WiFi y colócalo en una toma de corriente cercana al cargador para crear una red WiFi adicional más cerca del cargador.

14. Registro del cargador (obligatorio)

Una vez que el cargador se haya configurado correctamente, pulse Registrar cargador. A continuación, se le pedirá que envíe fotos de su instalación.

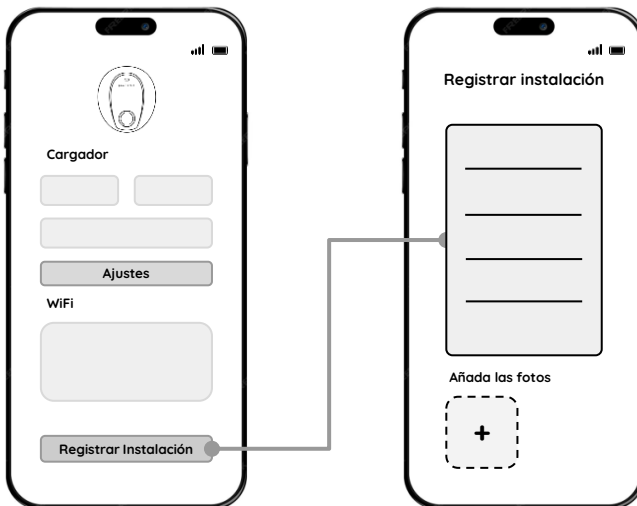

Fotos necesarias

Envíe las siguientes imágenes:

- Del interior del cargador, mostrando claramente todas las conexiones de los terminales.
- El cableado de la pinza CT (si está instalada).
- El RCBO utilizado y el cableado asociado.
- Imagen del cargador instalado (cerrado) tomada desde lejos.

Incluir fotografías del cableado y la instalación nos permite verificar que el cargador se ha instalado correctamente y nos permite ofrecer asistencia remota al cliente tras la instalación, minimizando el riesgo de que tenga que ser devuelto.

15. Realización de las pruebas

Siempre que sea posible, conecte el cargador a un VE. La luz de estado del cargador debe encenderse en azul fijo. Déjelo cargando durante 2 minutos para confirmar que el cargador funciona correctamente.

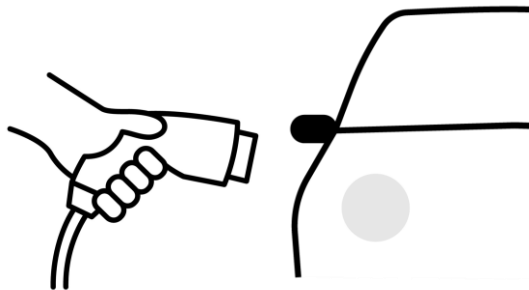

Si no es posible, debe utilizarse un simulador de VE:

Sin estar enchufado → Enchufado al Solo 3S → Conectado y aparato enchufado

Antes de insertarlo, configure su simulador en Off / Estado A / Desbloqueado. (LED = Verde)

Una vez insertado, cambie la configuración en su simulador de EV a 'Estado C'. Asegúrese de que la luz de estado en el cargador se vuelva azul fijo para indicar que está cargando y que el cable está bloqueado en el conector (solo cargador universal)

Comience una carga adecuada según las especificaciones de su simulador de EV y déjelo durante 2 minutos. El LED del cargador debe permanecer azul todo el tiempo, y la lectura de la pinza CT, cuando esté instalada (etiquetada como Corriente del Fusible Principal), debería aumentar según corresponda en la aplicación del instalador

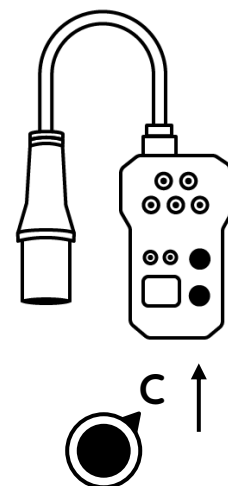
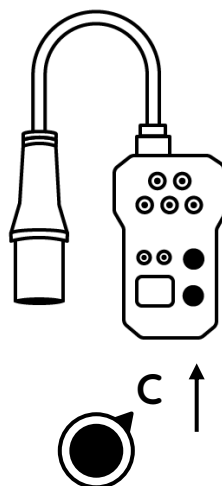
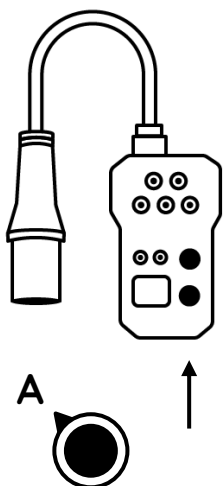

Obra nueva

Si se instala un cargador en una propiedad vacía o en una obra nueva:

- Una vez finalizada la prueba de funcionamiento, asegúrese de que el dispositivo de protección del circuito está en la posición "off".
- Pegue la pegatina "**Conectar al cargador**" en la unidad de consumo de la vivienda para guardarla.

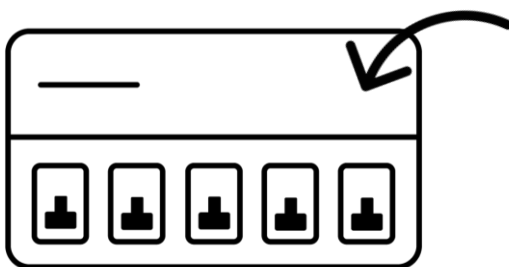

La instalación de la pinza CT y la presencia de la pegatina 'Conectar al Cargador' están incluidas en las listas de verificación de inspección de defectos para desarrolladores de edificios nuevos.

Clientes residenciales

Si se instala un cargador en una propiedad residencial para un cliente:

- Entregue al cliente la **pegatina "Conectar al cargador"** y asegúrese de que es consciente de que debe guardarla de forma segura. Recomendamos colocarlo en la unidad de consumo si es posible.
- Si el vehículo del cliente está disponible, permita que el cliente lo conecte. La luz se volverá azul y comenzará la carga.
- Dirija al cliente a su tienda de aplicaciones para que descargue la aplicación Pod Point. Si es posible, ayúdele en el proceso de configuración, que solo le llevará unos minutos.
- Dirija al cliente para que encuentre las guías del usuario y de la aplicación de su cargador en línea en pod-point.com/customerdocuments

Blanco intermitente	El cargador se está encendiendo o está realizando una actualización de software. No puede conectarse al cargador en este estado.
Verde fijo	El cargador está en línea y listo para cargar.
Verde-intermitente-blanco	El cargador está desconectado; puede seguir utilizándose para cargar pero con funcionalidad reducida.
Verde intermitente	Un vehículo eléctrico está enchufado y el cargador está listo para cargar, pero no se transfiere energía.
Azul	Un VE está enchufado y se transfiere energía.
Amarillo	El usuario o el cargador han detenido la carga debido a funciones como el equilibrado de energía.
Rojo	No hay ningún VE enchufado y existe un fallo
Rojo intermitente	Un VE está enchufado y existe un fallo

Averías comunes del LED rojo

Cuando su cargador muestre un LED rojo para indicar un fallo, compruebe lo siguiente:

- Asegúrese de retirar el cable de carga una vez finalizada la carga.
- Compruebe visualmente que los terminales están cableados correctamente y terminados de forma segura.
- Compruebe visualmente que el cableado preinstalado de la placa de circuito impreso a la toma de corriente/cable de sujeción está bien terminado.
- Compruebe la tensión en los terminales de alimentación.
- Asegúrese de que las conexiones a tierra del sistema son correctas y de que se han instalado las conexiones de protección necesarias, y de que cumplen las normativas locales sobre cableado, las normas y/o los reglamentos de construcción.
- Puede haber agua en la toma de carga o en el cabezal del cable de carga.
- Puede haber un fallo en el cableado o en la ubicación de la pinza del CT. Consulte la página siguiente para obtener más información.
- El vehículo puede estar consumiendo demasiada corriente si se utilizan "adaptadores" no compatibles.

Visite nuestro centro de ayuda en **help.pod-point.com**
o póngase en contacto con nuestros equipos de asistencia técnica en el
020 7247 4114

Resolución de problemas de la pinza CT

Si hay un fallo con la pinza CT durante la prueba, el LED del cargador debe encenderse en **Rojo**.

Si se produce un fallo en la pinza del CT, compruebe lo siguiente:

- ¿Está bien colocada la abrazadera, completamente cerrada alrededor del cable y bien sujeta?
- ¿Están correctamente cableadas las conexiones de la placa de circuito impreso y de la pinza?
- ¿Tiene un cable o una abrazadera dañados?
- Compruebe que se ha activado la pinza CT en el menú de configuración del cargador.

La placa de circuito impreso podría estar dañada - cámbiela solo después de comprobar todo lo anterior.

Comprobación de una avería



En primer lugar, asegúrese de que el cargador está desconectado.

Con la pinza CT cableada correctamente, coloque un Ohmímetro a través de los terminals C1 y consulte la lectura a continuación

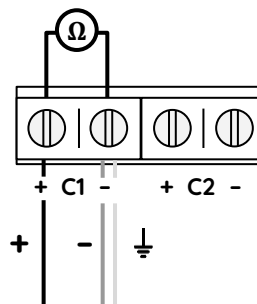

<u>Lectura</u>	<u>Estado</u>	<u>¿Por qué?</u>
~ 75 Ω	Conexión correcta	- la pinza CT está cableada correctamente.
Más de 95 Ω	Fallo de circuito abierto	- El cable no está correctamente terminado. - Uno o más filamentos del cable están rotos (puede producirse un zumbido en el CT).
Menos de 10 Ω	Cortocircuito	- Conexiones deficientes en la placa de circuito impreso y/o en la abrazadera por las que los cables se tocan entre sí. - El cable está dañado y los dos conductores (rojo y azul) se tocan. Si esto ocurre, es necesario sustituir el cable.

Cuando se conecta al terminal **K** y **L** con la pinza CT aislada, el valor debe ser aproximadamente de **332Ω (260Ω - 340Ω)** tanto para una pinza abierta como cerrada.

Visite nuestro centro de ayuda en help.pod-point.com o póngase en contacto con nuestros equipos de asistencia técnica

DC-2400003-1



EU DECLARATION OF CONFORMITY

We: Pod Point Ltd.
Of: Floor 6, 222 Gray's Inn Rd, London, WC1X 8HB

Hereby declare under our sole responsibility as manufacturer of the following products, that:

Brand: Pod Point
Model: Solo 3S EU
Model Numbers: S7-UC-05-XXX-YY, S7-2C-05-XXX-YY
Where XXX is internal variant and YY is country specific designation

Comply with all applicable essential requirements of the listed Directives by meeting the standards detailed below when operated and installed according to our instructions:

Directives:

2014/53/EU The Radio Equipment Directive (RED)
2011/65/EU (including 2015/863) The Reduction of Hazardous Substances Directive (ROHS)

Harmonised Standards:

EN IEC 61851-1:2019
EN IEC 61851-21-2:2021
BS EN IEC 63000:2018
ETSI EN 301.489-1 V2.2.3:2019
ETSI EN 300.328 V2.2.2: 2019

Signed:

DocuSigned by:

75E2B425E7E44F...

Arjan Van Rooijen, CTO, Pod Point Ltd. Registered in England: 6851754

Date: 25/6/2024 | 09:09 PDT