

Guide d'installation

Solo 3S EU Domestic

pod POINT

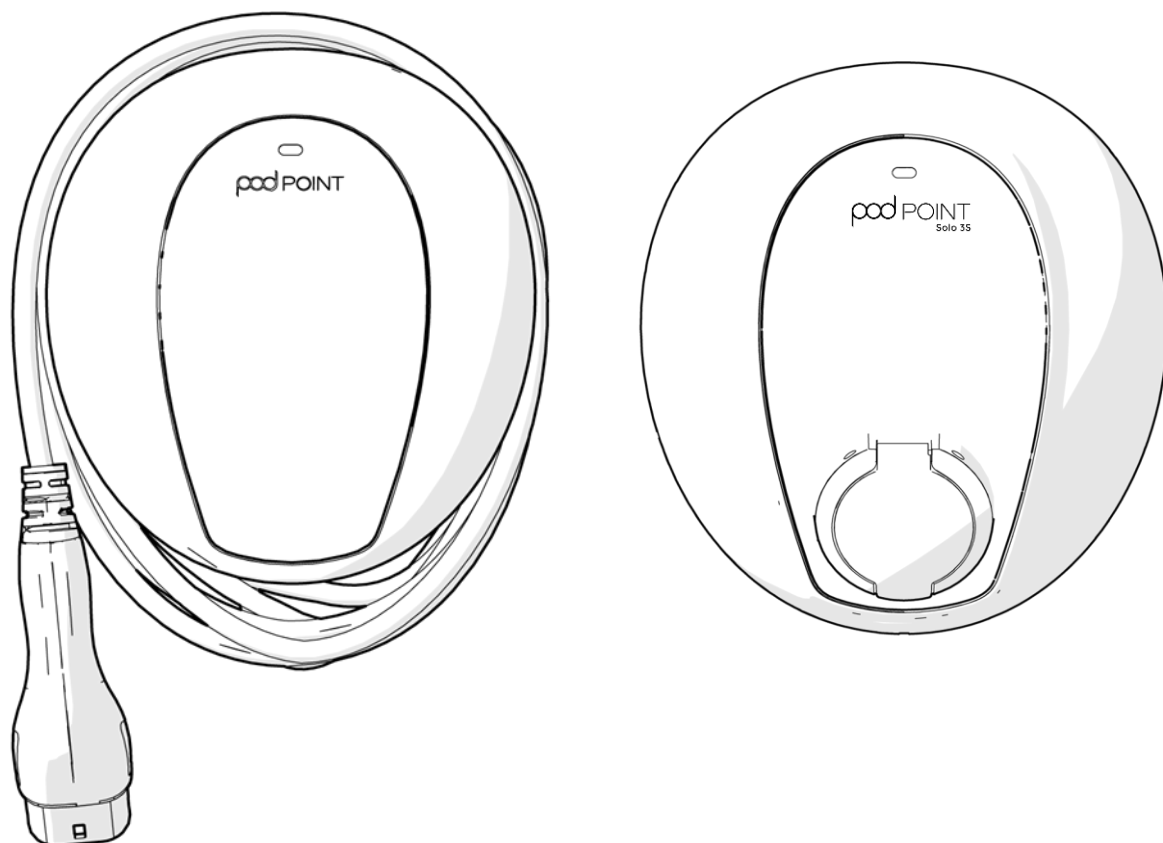

Application d'installation Pod Point requis

Utilisez l'application d'installation Pod Point pour configurer le chargeur et transférer la gestion de la garantie à Pod Point.

Notre équipe service client pourra ainsi résoudre les futurs incidents à distance en votre nom.



Pod Point n'est pas responsable des travaux d'installation et/ou de mise en service réalisés par un installateur tiers.

En l'absence de négligence ou de manquement à une obligation de la part de Pod Point, Pod Point n'est pas responsable des blessures, pertes ou dommages causés par les travaux, services, produits ou équipements fournis ou réalisés par le client ou l'installateur tiers du client liés à l'installation, au déplacement, à la modification, au recâblage et/ou à la mise en service du point de recharge.

Toute installation ou mise en service doit être conforme aux derniers guides techniques et recommandations de Pod Point, disponibles auprès de Pod Point.

Si Pod Point n'effectue pas l'installation et/ou la mise en service du chargeur, il est de la responsabilité du client de s'assurer que tout tiers désigné pour installer, mettre en service, déplacer, modifier et/ou recâbler la borne de recharge satisfait à toutes les normes techniques raisonnablement requises pour effectuer de tels travaux.

Ces normes incluent, sans s'y limiter, la conformité aux dernières réglementations électriques locales (ITC-BT52 pour l'Espagne, NF C15-100 et UTE C15-722 pour la France) qui se réfèrent directement aux installations de recharge de véhicules électriques.

L'installation de l'équipement de recharge Pod Point doit être conforme à toutes les réglementations et normes de construction applicables et doit être effectuée par un installateur compétent.

Pod Point exige que toute personne ou entreprise engagée dans l'installation ou la mise en service des produits Pod Point ainsi que la communication à leur sujet dispose de toutes les certifications de compétence et les homologations requises par la législation nationale locale pour l'installation d'équipements de recharge de véhicules électriques (SAVE).

Ne pas ouvrir, déplacer, modifier ou recâbler votre borne de recharge et les composants associés une fois qu'ils ont été mis en service. Le non-respect de ces consignes peut affecter les garanties en place pour votre chargeur.

Ce dont vous aurez besoin	4
Spécifications	5
Schémas de câblage	6
Préparation de l'installation	
1. Vérifications initiales	7
2. Choisir la bonne protection de circuit	7
3. Emplacement du chargeur	7
Installation du chargeur	
4. Préparation du chargeur	8
5. Fixation du chargeur	9
6. Câblage du chargeur	10
7. Câblage du tore de mesure (certains marchés uniquement)	11
8. Connexion du compteur d'énergie Linky (France uniquement)	12
9. Fermeture du chargeur	13
Configuration du chargeur	
10. Connectez-vous à l'application d'installation	14
11. Connexion au chargeur	14
12. Configuration du chargeur	15
13. Connexion au Wi-Fi du client (si disponible)	16
14. Enregistrement du chargeur (obligatoire)	17
Test fonctionnel	
15. Exécution des tests	17
Remise au client	18
Guide du témoin lumineux	20
Dépannage	21
Déclaration de conformité	23

Contenu de la boîte

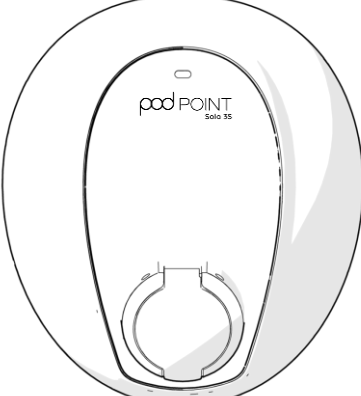

1 x Chargeur Solo 3 S
(Universel ou Câble attaché)

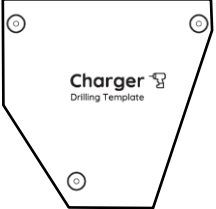

1 x Gabarit de perçage



1 x Détails de connexion

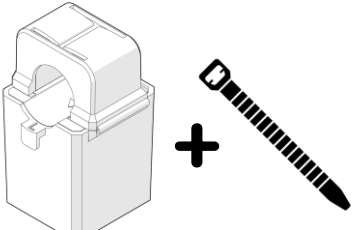

1 x Capteur d'équilibrage de puissance (Tore de Mesure)* + collier de serrage*
(certains marchés uniquement)



1 x Kit de fixation chargeur*
(certains marchés uniquement)



1 x Kit de fixation Support de câble (Version câble attaché seulement)*
(certains marchés uniquement)

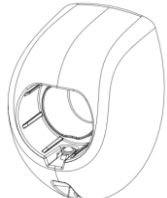

1 x Support de câble (Version câble attaché seulement)

Si des articles sont manquants ou endommagés, veuillez contacter le fournisseur de la borne de recharge.
*Article(s) non inclus(s) pour certains chargeurs/marchés régionaux.

Outils nécessaires

- Perceuse
- Vis de fixation et chevilles appropriées (voir section 5)
- Câblage d'alimentation, isolation et matériel de support de câblage
- Protection du circuit appropriée (voir section 2)
- Presse-étoupes, passe-câble et mastic d'étanchéité
- Collier de serrage
- Simulateur de véhicule électrique (Ou véhicule électrique)
- Testeur multifonction
- Smartphone avec l'application d'installation Pod Point

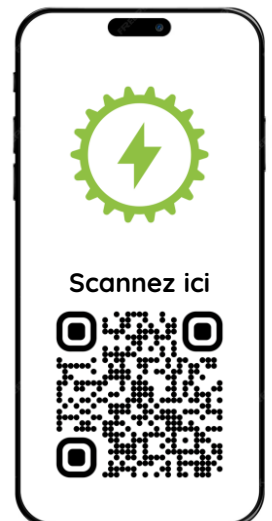

Le chargeur Solo 3S et son guide d'installation sont destinés à des emplacements à accès restreint, tels qu'une résidence privée. Il n'est pas destiné à des installations où l'accès ou l'utilisation par le public est prévu. Il convient aux installations extérieures ou intérieures et est conçu pour être utilisé par des personnes ordinaires.

Le Solo 3S est destiné à être connecté en permanence à un réseau d'alimentation TT ou TN-S. Les alimentations qui utilisent une combinaison de conducteur terre et neutre (PEN) ne doivent pas être utilisées.

Le chargeur convient uniquement au Mode de charge 3. Ce chargeur ne permet pas la fonction optionnelle de ventilation.

Type de charge	Mode 3
Connecteur	Version prise T2S - Prise femelle IEC 62196-2 type 2 avec obturateur intégré Version câble attaché T2S - Prise mâle IEC 62196-2 type 2 avec obturateur intégré
Classification électrique	Classe I
Tension nominale	230 V (400 V) 50 Hz
Courant nominal	Jusqu'à 32 A par phase
Température de fonctionnement	- 25 °C / 40 °C Veuillez noter que pendant les périodes de températures élevées, les vitesses de charge peuvent diminuer pour maintenir une température de fonctionnement appropriée.
Types de système de mise à la terre	TT ou TN-S
Indice de protection	IP54
Indice de résistance aux chocs	IK10
Surtension (installation)	Catégorie III (2 kV/4 kV)
Degré de pollution	3
Dimensions du produit (H x L x P)	Version prise T2S - 330 mm x 290 mm x 167 mm Version câble attaché - 330mm x 290mm x 112mm
Poids (non emballé)	Version prise T2S - 3,5 kg Version câble attaché - 4,7kg

Schéma de câblage recommandé

Remarques :

- Borne de recharge monophasé illustré.
- L'infrastructure de recharge de véhicule électrique (IRVE) doit être câblé sur un circuit dédié et ne doit être partagé avec aucun autre système.
- L'IRVE peut être câblé à tableau électrique existant si un circuit dédié est disponible.
- L'interface TIC (FR) ou le tore de mesure utilisent différentes interfaces sur le circuit imprimé.
- Le tore de mesure est uniquement compatible avec la borne de recharge monophasée.
- L'utilisation d'un disjoncteur miniature à 2 pôles illustré est optionnelle. Un simple disjoncteur différentiel avec protection contre les surintensités est possible selon l'alimentation fournie.

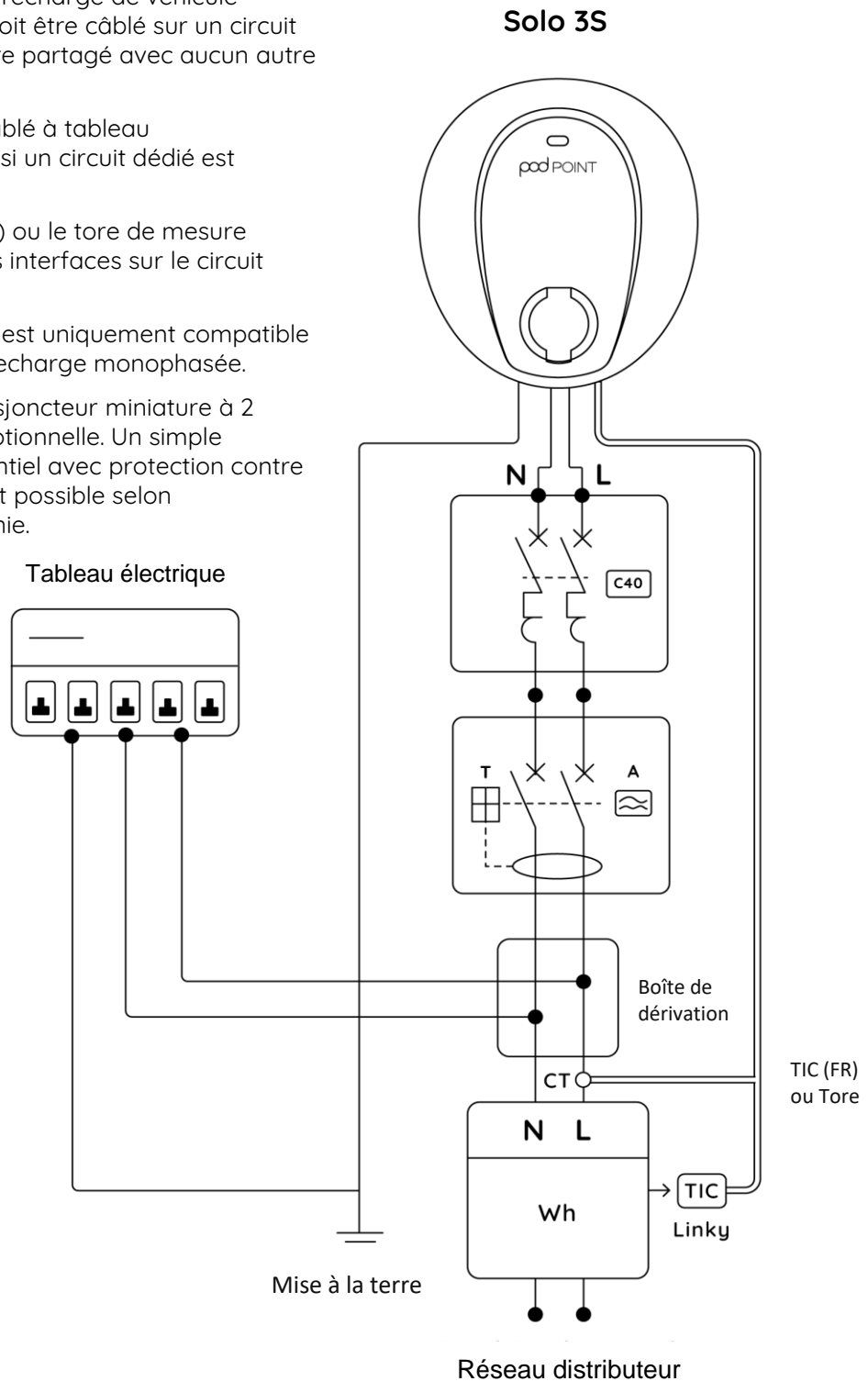

1. Vérifications initiales

Des vérifications adéquates doivent être effectuées sur l'alimentation électrique existante avant le début de l'installation afin de s'assurer que le client est prêt à faire face à tout problème potentiel.

Vérifiez la puissance souscrite auprès du fournisseur d'électricité. S'assurer qu'elle est suffisante pour supporter la puissance de la borne de recharge. Vérifiez si le compteur électrique peut gérer la puissance requise pour le point de charge. Vérifiez la tension de l'alimentation, l'impédance de la prise de terre (Ze) et la qualité de la connexion.

2. Choisir la bonne protection de circuit

Pour toutes les installations, une protection individuelle contre les courts-circuits, les surintensités, les surcharges et les courants résiduels est requise. Il est possible d'utiliser une combinaison interrupteur différentiel + disjoncteur, ou un disjoncteur différentiel selon le type de connexion et l'emplacement (vérifiez si tous les pôles nécessitent une protection contre les surcharges).

1. Les disjoncteurs différentiels doivent être d'un minimum de 30 mA de type A (type B pour les installations triphasées en France).
2. La protection contre les surintensités doit être de 40 A, les dispositifs de courbe B ou C (C uniquement pour l'Espagne), sauf disposition contraire des règles de câblage locales, et l'énergie de passage doit être limitée à <math><75 \text{ kA}^2\text{s}</math> (un disjoncteur miniature de classe 3 de 6 kA conforme à la norme en 60898-1:2019 répond à cette exigence).

Un dispositif à commutation multipolaire doit être utilisé pour l'isolation, déconnectant tous les conducteurs sous tension et neutres. Cela peut être assuré par un disjoncteur, un dispositif interrupteur différentiel ou un disjoncteur différentiel.

 **La sélectivité doit être prise en compte lors du choix de la protection de circuit appropriée.**

3. Emplacement du chargeur

Consultez le client pour connaître l'emplacement souhaité, en tenant compte de la longueur des câbles de charge, de l'emplacement de stationnement et des risques potentiels de trébuchement sur des câbles ou d'impact sur le véhicule.

Le chargeur doit être installé sur une surface plane, rigide et permanente. Les clôtures ou autres structures non permanentes **ne doivent pas** être utilisées. Si la surface est irrégulière, des travaux de préparation supplémentaires peuvent être nécessaires.

Consultez les réglementations locales pour connaître l'amplitude de hauteurs de fixation autorisées. Elle est généralement comprise entre 0,7 et 1,2 m, mais varie en fonction de l'emplacement et des exigences d'accessibilité.

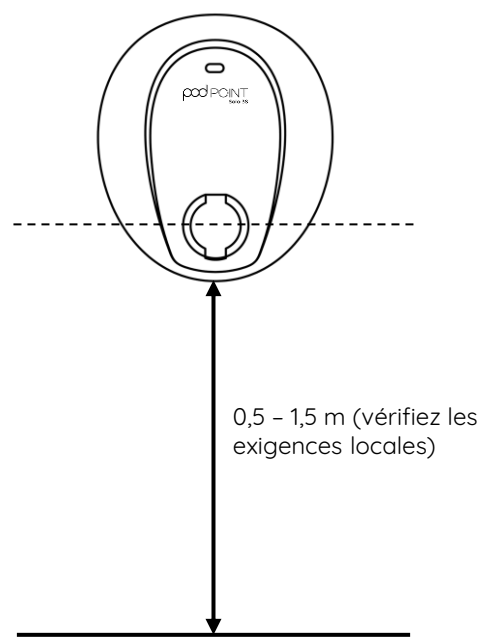

4. Préparation du chargeur

Ouvrez le chargeur en retirant les 6 vis qui referment le boîtier.

Lorsque le kit de fixation est fourni :

1. Pour l'entrée d'alimentation arrière, assurez-vous que le passe-câble est installé sur le trou marqué comme **1** ci-dessous, et coupez-le à la taille du câble d'alimentation. Assurez-vous également de visser la plaque obturatrice sur le trou inférieur numéro **2** pour maintenir l'indice IP du produit.
2. Pour l'entrée d'alimentation inférieure, assurez-vous que le passe-câble est installé sur le trou **1** et reste intact. Utilisez l'écrou et le presse-étoupe fournis pour l'entrée d'alimentation inférieure **2** afin de maintenir l'indice IP du produit.

 Lorsqu'un passe-câble est utilisé, le trou découpé doit être **plus petit que la taille du câble** pour assurer une étanchéité.

Lorsque le kit de fixation n'est pas fourni : Afin de permettre l'entrée du câble principal d'alimentation à l'intérieur du boîtier, vous devrez percer un trou de taille appropriée sur une des surfaces planes de celui-ci. En fonction du point d'entrée du câble d'alimentation, veuillez utiliser un passe-fil, un presse-étoupe et/ou un mastic d'étanchéité afin d'assurer l'étanchéité du produit et de maintenir son indice IP face aux intempéries. Les points d'entrée recommandés sont les suivants:

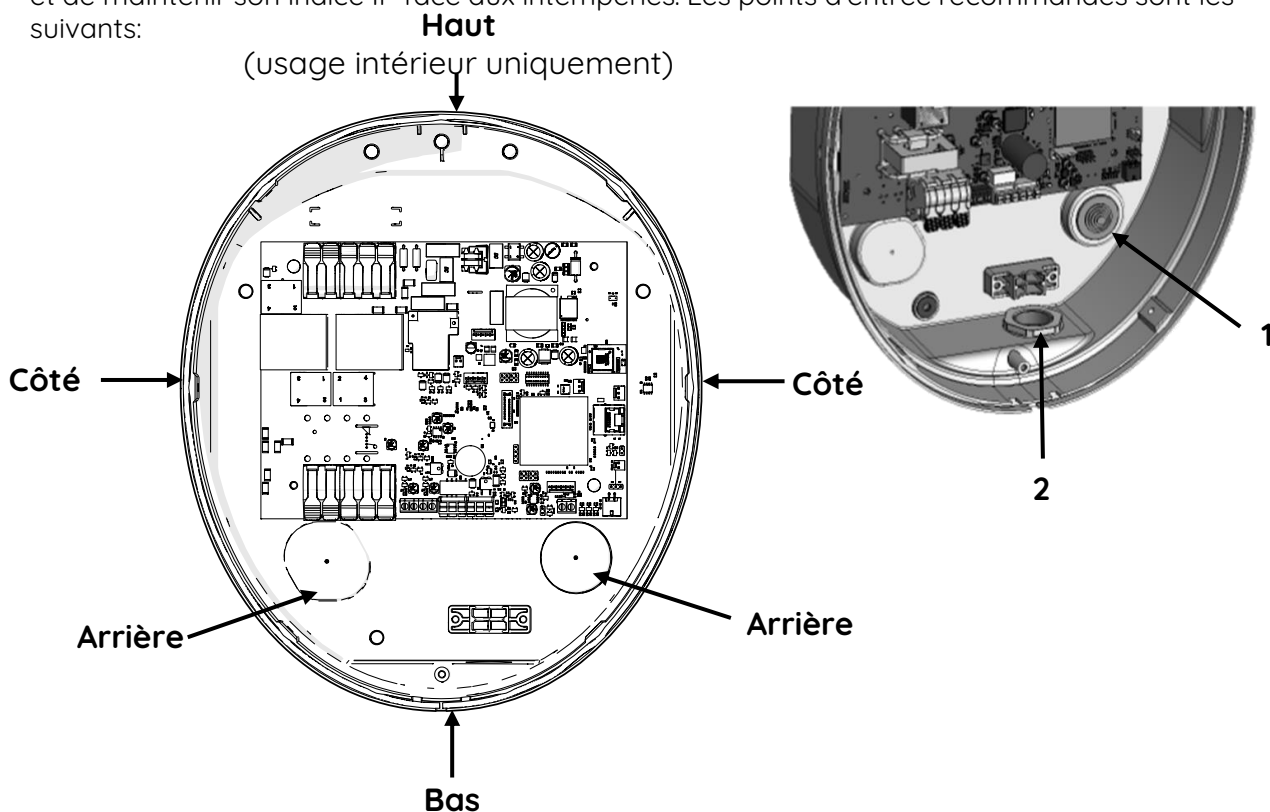

N'utilisez le point d'entrée supérieur que pour les installations en intérieur suffisamment éloignées des sources d'entrée d'eau. Lors du perçage, veillez à ne pas endommager le câblage interne ou les composants.

 Si les composants internes sont endommagés, **ne branchez pas le chargeur**. Veuillez contacter Pod Point pour obtenir de plus amples conseils.

5. Fixation du chargeur

Après avoir vérifié l'absence de câblage ou de tuyauterie sous la surface d'installation de la borne de recharge, utilisez le gabarit de perçage fourni pour percer trois trous de la taille adéquate et insérez les chevilles appropriées si nécessaire. (Lorsqu'elles sont fournies, utilisez les chevilles qui se trouvent dans la boîte.)

Pour les installations sur mur en briques:

**3 x vis autotaraudeuses No.12
(\varnothing 5,5 mm.) x 35 mm de long.**

**3 x chevilles murales adaptées
(pour vis \varnothing 4,5-5,5 mm)**

- ✓ Tête bombée, à embase ou à tête cylindrique bombée uniquement.
- ✗ Les vis à tête fraisée ne sont pas recommandées.

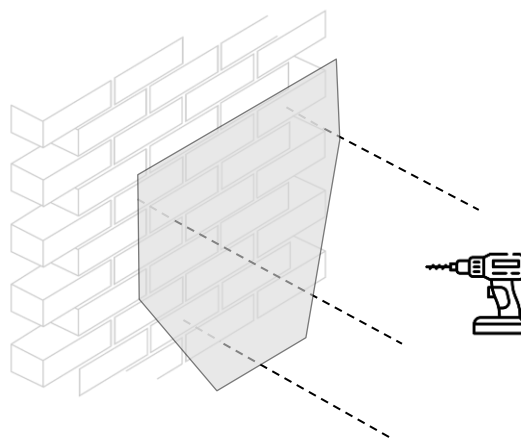

⚠ Ne pas utiliser le chargeur comme guide de perçage.

⚠ Des fixations appropriées doivent être utilisées en fonction de la surface de pose.

Fixez le chargeur à la surface de pose à l'aide des trois points de fixation, comme illustré. Appliquez un mastic d'étanchéité autour des trous de fixation ou utilisez des rondelles en caoutchouc (matériau nitrile/TPR, ID 5,3-5,5 mm, OD 12-15 mm, épaisseur 1,2-2 mm) entre les têtes de vis et l'intérieur du boîtier du produit pour garantir le maintien de l'indice de protection IP. Lorsqu'elles sont fournies, utilisez les 3 vis et les 3 rondelles disponibles dans la boîte.

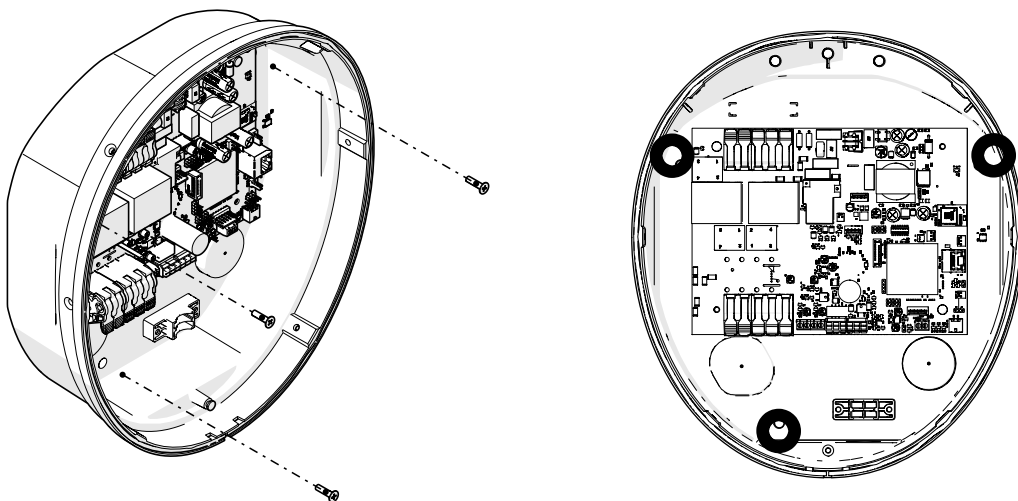

6. Câblage du chargeur

Branchez l'alimentation au chargeur comme illustré. Respectez les réglementations locales nationales en matière de câblage en ce qui concerne les caractéristiques nominales et la section transversale des câbles pour permettre une consommation de courant de 32 A.

 **Pour éviter tout dommage, ne touchez aucune partie du circuit imprimé, à l'exception des borniers.**

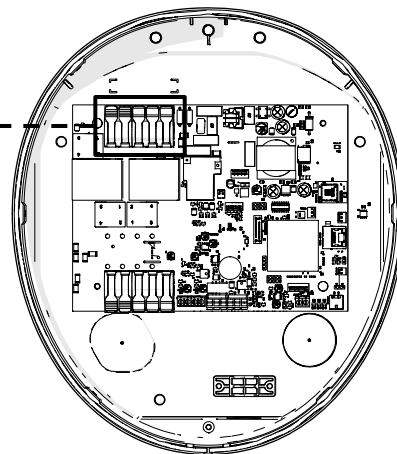
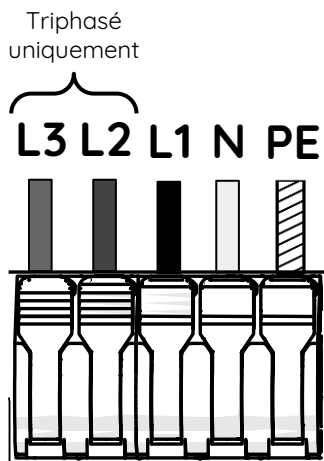

Assurez-vous qu'au moins 15 mm d'isolation ont été retirés de l'extrémité des câbles pour permettre un bon contact avec les connecteurs.

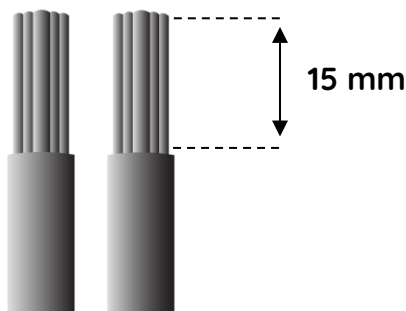

Laissez au moins 10 mm d'isolation intérieure pénétrer dans le boîtier du Solo 3S pour éviter les frottements avec le presse-étoupe ou le câble armé.

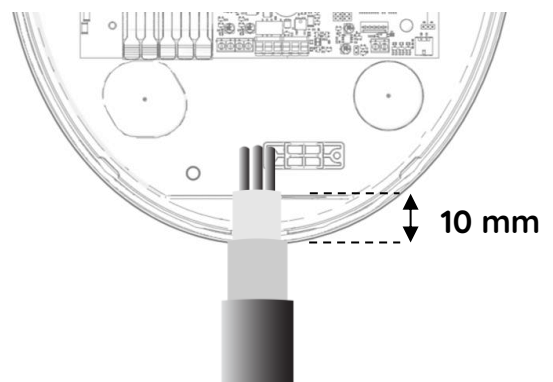

 **Prévoyez une longueur de câble d'alimentation adéquate pour un raccordement facile et évitez toute tension sur les câbles ou le circuit imprimé. Ne pas faire passer les câbles au-dessus de la du circuit imprimé.**

 **Assurez-vous que les terminaisons sont correctement fixées au connecteur, en tirant très légèrement dessus.**

7. Câblage du tore de mesure (certains marchés uniquement)

L'étape suivante n'est nécessaire que pour les installations monophasées sur certains marchés uniquement. Si vous êtes dans un pays où un tore de mesure a été fourni dans la boîte, il doit être installé.

Le tore de mesure vérifie le courant utilisé par la propriété et permet à la borne de recharge de diminuer l'apport puissance si nécessaire, afin de protéger l'alimentation principale en amont contre les surcharges. Il est également nécessaire que le chargeur soit compatible avec les installations photovoltaïques solaires actuelles ou futures.

Le tore de mesure doit être installée et serrée autour du fil sous tension de l'alimentation entrante de la propriété, en amont de toute alimentation supplémentaire telle que le photovoltaïque solaire ou l'accumulateur électrique. Reportez-vous aux schémas de câblage au début de ce guide pour plus d'informations.

Le tore possède une flèche directionnelle en son centre. Il doit être installé sur le conducteur sous tension, orienté dans le même sens que le flux de courant, de l'alimentation vers le chargeur.

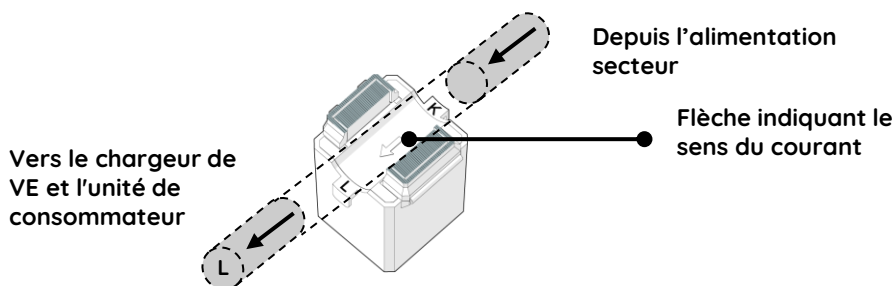

Le tore de mesure doit être câblé à l'aide d'un câble blindé standard à 2 conducteurs.

L'utilisation de sertissages et de bagues n'est pas nécessaire, la connexion directe du câble blindé dans les bornes est suffisante. Reliez le tore de mesure au chargeur comme illustré, en appliquant un couple de **0,5 Nm**.

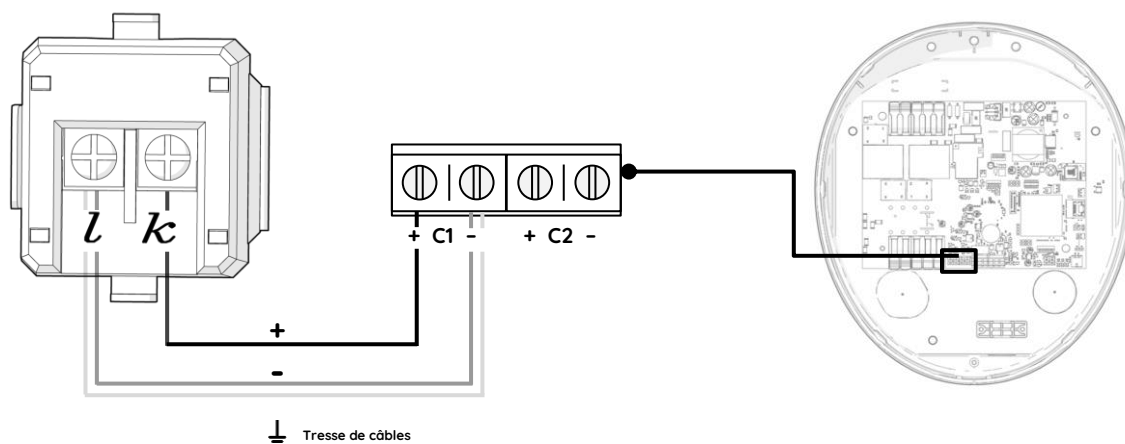

Le tore de mesure doit être fixé et maintenu en position avec un collier de serrage.

Assurez-vous que le couple de serrage correct n'est pas dépassé, car un serrage excessif peut endommager les câbles et/ou les bornes.

8. Connexion au compteur d'énergie Linky (France uniquement)

Branchez le câble de type 'téléphonique numérique', de préférence avec au moins 2 paires, du compteur d'énergie Linky sur le connecteur à deux voies de la carte électronique secondaire, comme illustré.

Note: La polarité du branchement n'a pas d'impact sur la fonctionnalité du chargeur.

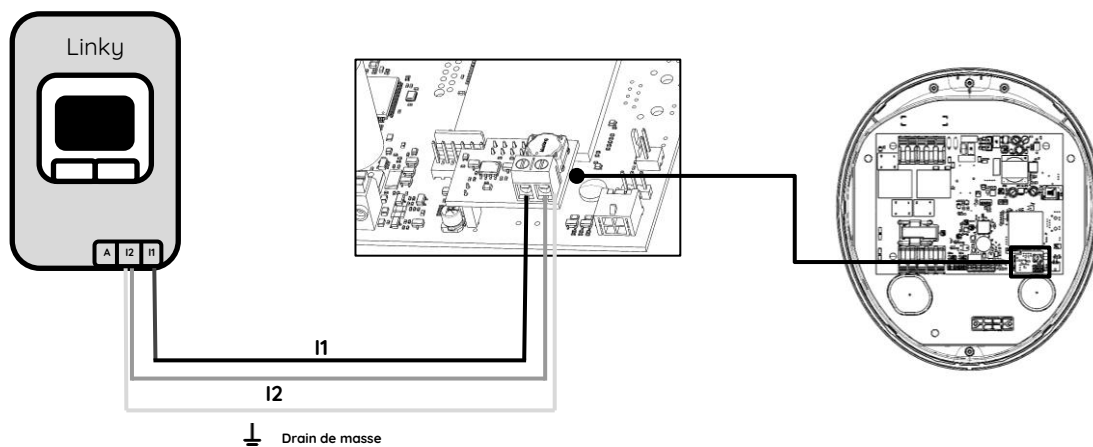

⚠ Assurez-vous de ne pas dépasser un couple de 0,5 Nm lors de la connexion du câble au connecteur de la carte électronique.

9. Fermeture du chargeur

Avant de refermer le chargeur, veuillez prendre une photo de l'intérieur du boîtier, en montrant clairement toutes les connexions des terminaux. Vous en aurez besoin ultérieurement dans le cadre du processus d'enregistrement. Sans cette image, Pod Point ne peut pas prendre en charge les demandes de service client post-installation en votre nom.

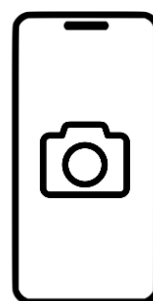
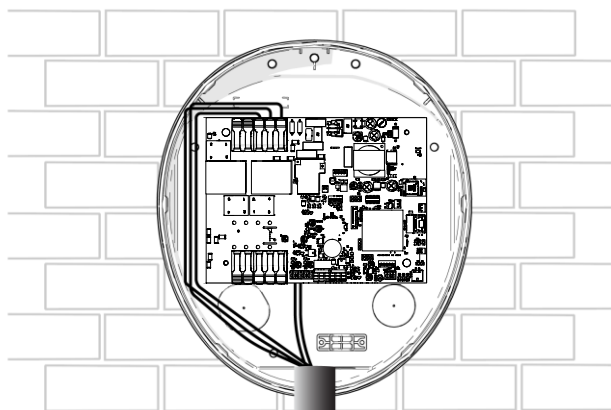

Appliquez un mastic d'étanchéité sur le point d'entrée du câble d'alimentation pour vous assurer que l'indice IP du chargeur est maintenu puis sécurisez le boîtier à l'aide des 6 vis de fixation fournies.

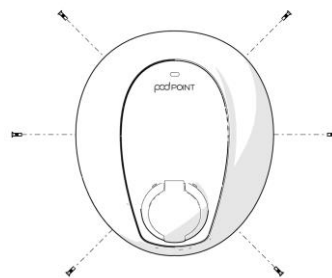

Pour la version câble attaché seulement :

Installez le support de câble, inclus dans la boîte, à côté du chargeur pour maintenir la prise du câble attaché.



10. Connectez-vous à l'application d'installation

Si ce n'est pas déjà fait, téléchargez l'application d'installation Pod Point et créez un compte. Pour télécharger l'application, scannez le code QR à droite ou recherchez « Pod Point installer » dans l'App Store de votre téléphone.

Si le chargeur est configuré et enregistré à l'aide de l'application d'installation, l'équipe du service client de Pod Point sera en mesure de gérer les problèmes des clients à distance en votre nom.

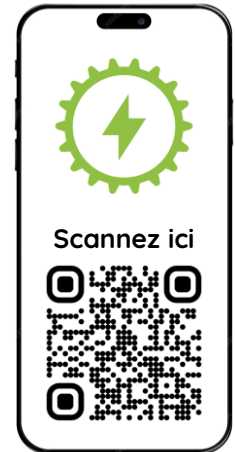

11. Connexion au chargeur

Lorsque vous êtes prêt à configurer le chargeur, assurez-vous que le couvercle est bien fermé, puis allumez le chargeur à l'aide de l'interrupteur du disjoncteur. Le voyant du chargeur sera blanc pendant la mise sous tension. Une fois que le voyant devient vert fixe, vous pourrez vous connecter au chargeur avec l'application d'installation.

Vous avez 60 minutes pour connecter le chargeur. Si vous devez le reconnecter plus tard, il faudra d'abord l'éteindre puis le rallumer.

Dans l'application d'installation, appuyez sur le bouton **"connecter"** pour ouvrir l'appareil photo de votre smartphone. Scannez le code QR sur l'étiquette de connexion fournie dans la boîte pour connecter le chargeur.

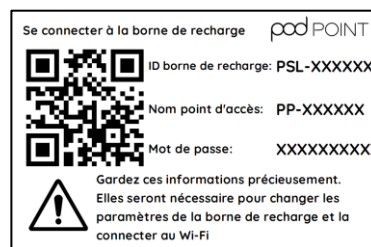
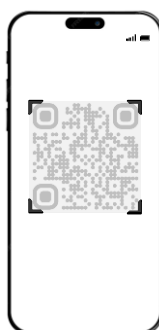

Conservez précieusement cette l'autocollant car vous devrez le remettre au client pour qu'il la garde en lieu sûr. Une fois connecté au chargeur, nous vous recommandons de coller l'étiquette sur l'unité du consommateur, mais veuillez en discuter avec le client.

Si l'étiquette a été perdue ou endommagée, veuillez contacter notre équipe d'assistance clientèle.

12. Configuration du chargeur

Une fois connecté, vérifiez que les valeurs du **courant au Linky/ Tore de mesure, de la tension de la borne** (mesurée entre les phases et le neutre) et du **courant de charge (A)** sont dans les plages attendues.

Pour les chargeurs connectés à un compteur Linky, vérifiez que le **compteur Linky** est marqué comme **connecté** dans l'application.

Ensuite, allez à la page des paramètres et entrez :

- 1. Intensité du disjoncteur de la borne (Ampères)**
Intensité de votre dispositif de protection (disjoncteur).
- 2. Intensité nominale de charge (Ampères)**
Le courant de fonctionnement maximal du chargeur.
- 3. Intensité maximale au tore de mesure (Ampères)**
Le courant maximal autorisé au point de connexion à la propriété.

Sélectionnez **Tore de mesure** dans the menu **Équilibrage de Puissance** pour confirmer que le tore de mesure a été installé.

Sélectionnez **Linky** dans the menu **Équilibrage de Puissance** pour confirmer que le compteur Linky à été connecté. Et activez la fonction **utiliser le planning Linky**.

Activez **Système solaire PV installé** si des panneaux solaires sont installés sur la propriété.

Remarque : si nécessaire, activez le **mode Service** pour mettre le chargeur **hors service**. Dans ce mode, le chargeur restera allumé et connecté au Wi-Fi mais ne fournira pas d'énergie.

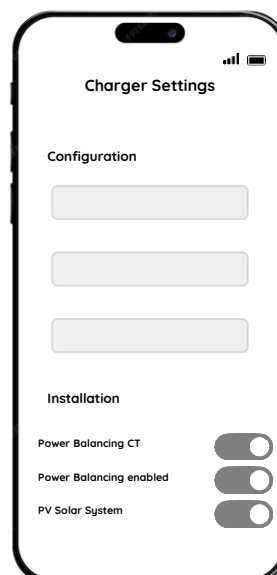
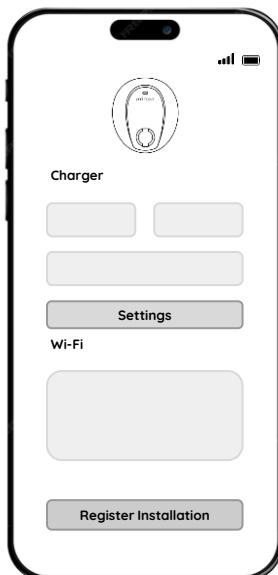

13. Connexion au Wi-Fi du client (si disponible)

Dans la mesure du possible, vous devez connecter le chargeur au Wi-Fi domestique du client pour lui permettre d'accéder aux fonctionnalités intelligentes de son application Pod Point (non requis pour les nouveaux projets de constructions ou lorsque le Wi-Fi n'est pas disponible).

Pour vous connecter au réseau Wi-Fi domestique du client, accédez à l'écran d'informations du chargeur dans l'application d'installation Pod Point. Appuyez sur le bouton « sélectionner un réseau », puis choisissez le SSID du routeur du client dans la liste, en saisissant le mot de passe du routeur lorsque vous y êtes invité.

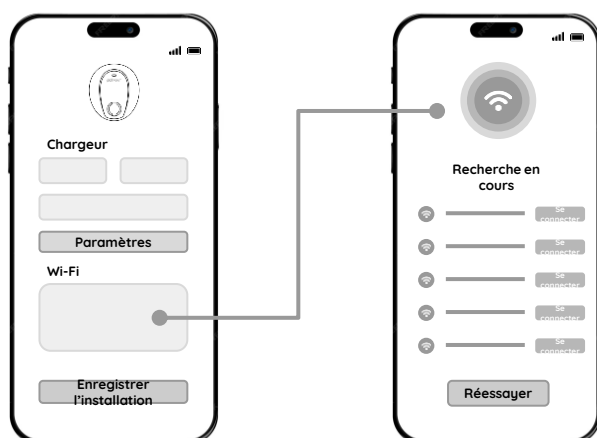

Vous rencontrez des problèmes de Wi-Fi ?

Si le chargeur a du mal à localiser le routeur du client ou à maintenir une connexion, vérifiez les points suivants:

- Redémarrer le routeur et/ou le chargeur peut parfois rafraîchir la connexion et améliorer la qualité du signal.

Si le redémarrage du routeur et du chargeur ne fonctionne pas, le client devra peut-être:

- Déplacer le routeur dans la maison, à un endroit plus proche de celui où le chargeur est installé.
- Envisager une mise à niveau vers un routeur plus puissant. Les routeurs standard fournis par les fournisseurs de services Internet ne sont pas toujours les plus fiables.
- Achetez un point d'accès Wi-Fi Powerline ou un répéteur Wi-Fi et placez-le sur une prise plus proche du chargeur pour créer un réseau Wi-Fi supplémentaire à proximité.

14. Enregistrement du chargeur (obligatoire)

Une fois le chargeur correctement configuré, appuyez sur **"Enregistrer l'installation"**. Vous serez alors invité à envoyer des photos de votre installation.

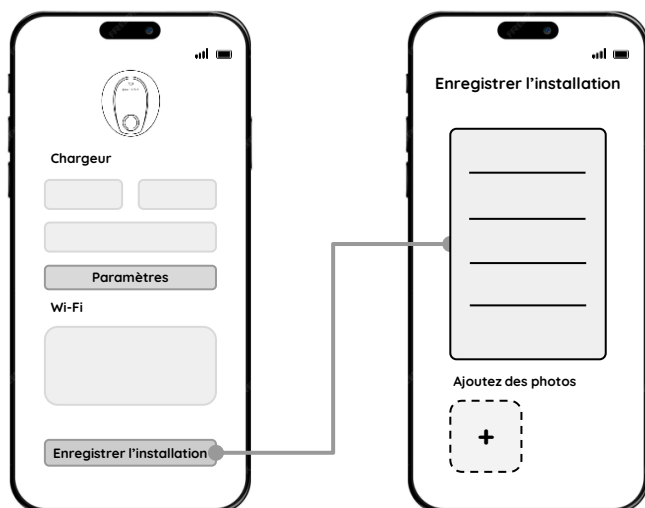

Photos requises

Veillez envoyer les images suivantes:

- L'intérieur du chargeur, montrant clairement toutes les connexions des terminaux.
- Le câblage du tore de mesure (le cas échéant).
- La protection du circuit utilisée et le câblage associé.
- Le chargeur installé et fermé (pris à distance).

Inclure des photographies du câblage et de l'installation nous permet de vérifier que le chargeur a été correctement installé et de fournir une assistance à distance après l'installation, minimisant ainsi le risque de devoir retourner sur le site.

15. Exécution des tests

Dans la mesure du possible, connectez le chargeur à un véhicule électrique. Le voyant d'état du chargeur doit devenir bleu fixe. Laissez charger pendant 2 minutes pour confirmer que le chargeur fonctionne comme prévu.

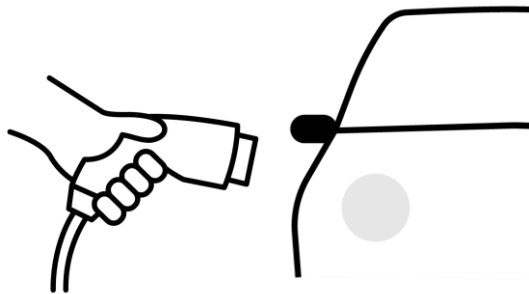

Si ce n'est pas possible, un simulateur de véhicule électrique doit être utilisé:

Non branché



Branché dans Solo 3S



Branchement et appareil

Avant de l'insérer, réglez votre simulateur sur arrêt / État A / déverrouillé. (LED = vert).

Une fois inséré, réglez votre simulateur sur 'Charge' ou 'État C'. Assurez-vous que le voyant lumineux est bleu fixe pour indiquer que le chargement est en cours et que le câble est verrouillé dans la prise (borne T2S uniquement).

Effectuez un test de charge pendant 2 minutes et assurez-vous que le voyant lumineux reste bleu. Idéalement, utilisez une charge électrique pour pouvoir vérifier les variations d'ampérage via l'application installateur.

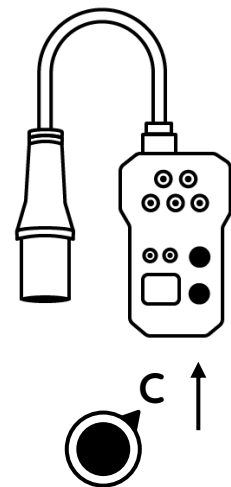
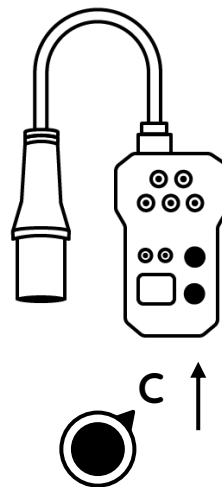
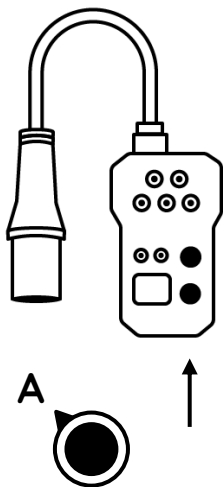

Remarque : Certains modèles de simulateurs de véhicule électrique ne sont pas compatibles avec notre version câble attaché et ne peuvent donc pas être utilisés pour effectuer les tests (simulateur de véhicule électrique compatible connu : Metrel - A 1532 EVSE).

Nouveaux projets de construction

Si vous installez un chargeur sur une propriété vide ou sur un nouveau site de projets de construction:

- ❑ Une fois le test fonctionnel terminé, assurez-vous que le dispositif de protection du circuit est en position « **OFF** ».
- ❑ Apposez l'autocollant « **Se connecter au chargeur** » sur l'unité du consommateur dans la propriété pour le conserver en lieu sûr.

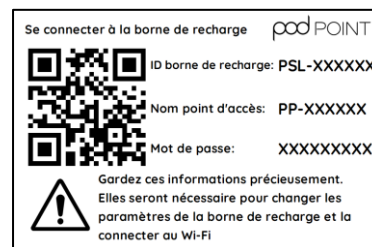
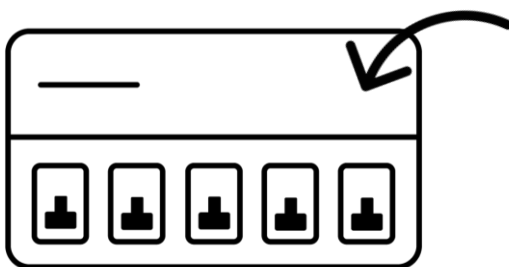

L'installation de la pince ampèremétrique et la présence de l'autocollant « **Se connecter au chargeur** » sont toutes deux répertoriées sur les listes de contrôle des promoteurs de nouvelles constructions.

Clients résidentiels

Si vous installez un chargeur sur une propriété résidentielle pour un client:

- ❑ Remettez l'autocollant « **Se connecter au chargeur** » au client et assurez-vous qu'il est informé de la nécessité de le conserver en lieu sûr. Si possible, nous vous conseillons de le placer sur le tableau électrique.
- ❑ Si la voiture du client est disponible, laissez le client la brancher. Le voyant devrait devenir bleu et la charge devrait commencer.
- ❑ Dirigez le client vers son App Store pour télécharger l'application Pod Point. Si possible, aidez-le tout au long du processus de configuration qui ne devrait prendre que quelques minutes.
- ❑ Demandez au client de chercher les guides d'utilisation et d'application de son chargeur en ligne sur pod-point.com/fr/technical/documents-client

Blanc clignotant	Le chargeur se met sous tension ou effectue une mise à jour logicielle. Vous ne pouvez pas vous connecter au chargeur dans cet état.
Vert fixe	Le chargeur est connecté et prêt à charger sans que le véhicule soit branché.
Vert clignotant-blanc	Le chargeur est hors ligne ; il peut toujours être utilisé pour charger mais avec des fonctionnalités réduites.
Vert clignotant	Un véhicule électrique est branché et le chargeur est prêt à charger, mais aucune puissance n'est transférée.
Bleu	Un véhicule électrique est branché et en cours de charge.
Jaune	Une charge a été interrompue par l'utilisateur ou le chargeur en raison de fonctions telles que l'équilibrage de la puissance.
Rouge	Aucun véhicule électrique n'est branché et une anomalie est présente.
Rouge clignotant	Un véhicule électrique est branché et une anomalie est présente.

Défauts courants des LED rouges

Lorsque votre chargeur affiche une LED rouge pour indiquer une panne, veuillez vérifier les points suivants:

- Assurez-vous que le câble de charge est retiré lorsque la charge est terminée.
- Assurez-vous visuellement que les connecteurs sont correctement câblés et raccordés.
- Vérifiez visuellement que le câblage préinstallé entre le circuit imprimé et la prise T2S/ le câble attaché est correctement connecté.
- Effectuer un contrôle de tension entre les bornes d'alimentation.
- Assurez-vous que les dispositions de mise à la terre du système sont correctes et que toute liaison de protection requise est en place, et qu'elle est conforme aux réglementations locales en matière de câblage, aux normes et/ou aux réglementations du bâtiment.
- De l'eau peut être présente dans la prise de charge ou la tête du câble de charge.
- Il peut y avoir une anomalie au niveau du câblage ou de l'emplacement du tore de mesure. Reportez-vous à la page suivante pour plus d'informations.
- Le véhicule peut consommer trop de courant si des « adaptateurs » non conformes sont utilisés.

Visitez notre centre d'aide à l'adresse pod-point.com/fr/aide-conseil ou contactez nos équipes de support technique

Dépannage du tore de mesure

Si le tore de mesure est défectueux pendant le test, la LED du chargeur doit devenir **rouge**.

Si vous constatez un défaut vérifiez les points suivants:

- Le tore est-il correctement positionné et complètement fermé autour du câble et du collier de serrage?
- Les connexions sur la carte de circuit imprimé et du tore sont-elles correctement câblées?
- Avez-vous un câble ou un tore endommagé?
- Vérifiez que le tore de mesure a été activé dans le menu des réglages du chargeur.

Le circuit imprimé peut être endommagé. Remplacez-le uniquement après avoir vérifié tous les points ci-dessus.

Recherche d'une anomalie



Assurez-vous d'abord que le chargeur est hors tension.

Une fois le tore de mesure correctement branché, placer un ohmmètre entre les bornes C1 et reportez-vous aux

informations ci-dessous:

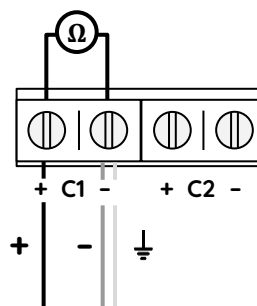

<u>Lecture</u>	<u>Statut</u>	<u>Pourquoi ?</u>
~ 75 Ω	Connexion correcte	- Le tore de mesure est câblé correctement.
Plus de 95 Ω	Anomalie de circuit ouvert	- Le câble n'est pas raccordé correctement. - Un ou plusieurs brins du câble sont cassés (cela peut entraîner un bourdonnement du tore).
Moins de 10 Ω	Défaut de court-circuit	- Mauvaises connexions au niveau de la carte de circuit imprimé et/ou du tore, les câbles se touchant. - Le câble est endommagé et les 2 brins (rouge et bleu) se touchent. Dans ce cas, le câble doit être remplacé.

Lors de la connexion à la borne **K & I** avec le tore de mesure isolé, la valeur doit généralement être d'environ **332 Ω (260 Ω - 340 Ω)**, que le tore soit ouvert ou fermé.

Visitez notre centre d'aide à l'adresse pod-point.com/fr/aide-conseil ou contactez nos équipes de support technique

DC-2400003-1



EU DECLARATION OF CONFORMITY

We: Pod Point Ltd.
Of: Floor 6, 222 Gray's Inn Rd, London, WC1X 8HB

Hereby declare under our sole responsibility as manufacturer of the following products, that:

Brand: Pod Point
Model: Solo 3S EU
Model Numbers: S7-UC-05-XXX-YY, S7-2C-05-XXX-YY
Where XXX is internal variant and YY is country specific designation

Comply with all applicable essential requirements of the listed Directives by meeting the standards detailed below when operated and installed according to our instructions:

Directives:
2014/53/EU The Radio Equipment Directive (RED)
2011/65/EU (including 2015/863) The Reduction of Hazardous Substances Directive (ROHS)

Harmonised Standards:
EN IEC 61851-1:2019
EN IEC 61851-21-2:2021
BS EN IEC 63000:2018
ETSI EN 301.489-1 V2.2.3:2019
ETSI EN 300.328 V2.2.2: 2019

Signed:

Arjan Van Rooijen, CTO, Pod Point Ltd. Registered in England: 6851754

Date: 25/6/2024 | 09:09 PDT